

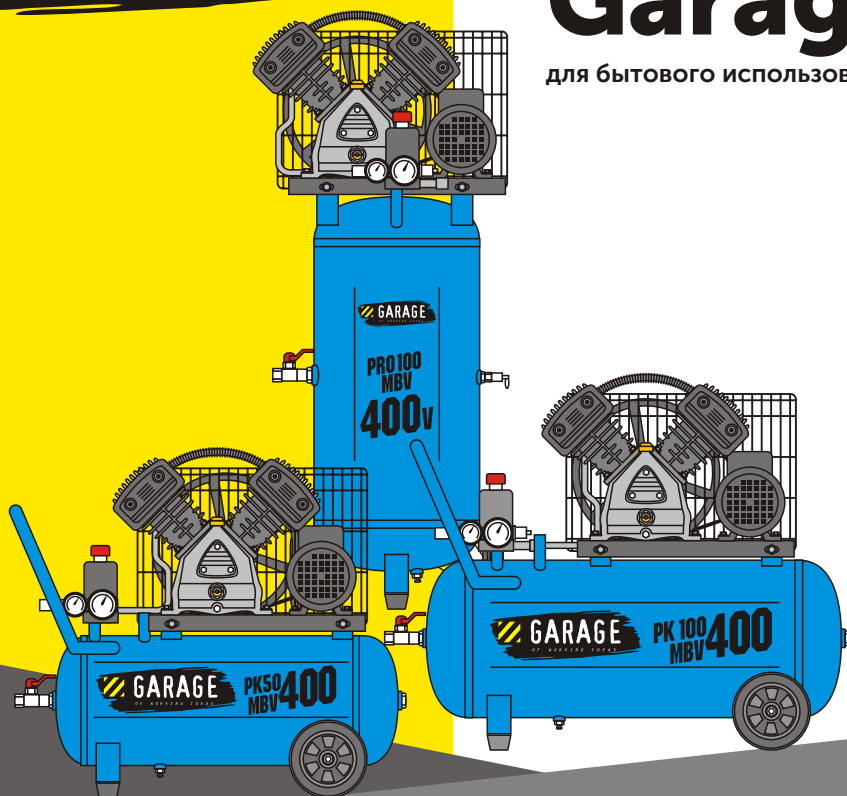

Компрессор
поршневой ременный

Garage

для бытового использования



PK 50.MBV400/2.2

PK 100.MBV400/2.2

PRO 100.MBV400/2.2V

**Руководство
по эксплуатации**

Уважаемый покупатель!

Мы благодарим Вас за выбор техники GARAGE!

Настоящее Руководство по эксплуатации предназначено для ознакомления пользователя с устройством, принципом действия, конструкцией, правилами технической эксплуатации и обслуживания ременных поршневых компрессоров, торговой марки GARAGE (далее по тексту «компрессор»).

Прежде, чем начать пользоваться аппаратом, обязательно ознакомьтесь с данной инструкцией. Несоблюдение правил эксплуатации и техники безопасности может привести к выходу из строя аппарата и нанесению вреда здоровью, и даже смерти пользователя. Аппараты GARAGE всесторонне проверены на заводе-изготовителе. Приобретайте аппараты с запасом мощности. Как правило, большинство обращений в сервисный центр связано не с качеством техники, а с неправильным подключением, некачественными расходными материалами, несоответствием напряжения в сети или неумелыми действиями пользователя.

Наши компрессоры обладают всеми необходимыми функциями:

- автоматическим режимом работы после запуска компрессора;
- регулятором давления на выходе из ресивера (только модели серии «PRO»);
- манометрами - для контроля давления в ресивере и на выходе из компрессора;
- выходом воздушного патрубка с быстроразъемным соединением 1/4";
- оптимальным весом, удобными рукоятками и колесами для транспортировки;

Режим работы компрессора – повторно-кратковременный, с продолжительностью включения (ПВ) до 60%, при продолжительности одного цикла от 6 до 10 мин. Допускается непрерывная работа компрессора не более 15 мин, но не чаще одного раза в течение 2-х ч.

Компрессоры GARAGE являются полупрофессиональным оборудованием и не предназначены для промышленного/конвейерного использования! Компрессор поршневой, масляный GARAGE изготавливается в нескольких модификациях, отличающихся друг от друга мощностью электродвигателей и объемом ресивера.

Таблица моделей компрессоров и основных технических данных

Модель	Объем ресивера (литров)	Производительность (л/мин.)	Мощность (кВт.)
PK 50.MBV400/2.2	50	405	2.2
PK 100.MBV400/2.2	100	405	2.2
PRO 100.MBV400/2.2V	100	405	2.2

Данные модели представляют собой однофазные воздушные компрессоры, предназначенные для производства сжатого воздуха. Компактные и надёжные в эксплуатации, универсальные аппараты GARAGE подойдут для любого пользователя. Компрессоры отвечают современным техническим стандартам и стандартам качества, обеспечивая долгий и безопасный эксплуатационный период.

1. ПРАВИЛА БЕЗОПАСНОСТИ

- ❗ Не раскручивать/рассоединять любые соединения при работающем двигателе компрессора в случае если есть сжатый воздух под давлением в ресивере и пневматических линиях/шлангах. (Избегать раскручивания любого соединения, если ресивер находится под давлением.);
- ❗ Не осуществлять работы по разборке компрессора при вилке, включенной в розетку;
- ❗ Избегать попадания на компрессор воды или горячей жидкости;
- ❗ Внимание! Существует риск возникновения короткого замыкания! Убедитесь в хорошем заземлении электрической сети, а также в наличии предохранителей от перегрузок, коротких замыканий и утечек тока. Никогда не подсоединяйте аппарат к сети, если нарушен провод заземления, а так же при наличии механических повреждений кабеля питания;
- ❗ Не располагать легковоспламеняющиеся предметы вблизи компрессора;
- ❗ Не направляйте струю сжатого воздуха (воздушную струю) на людей и животных;
- ❗ При перерывах использования, вынимайте вилку из розетки;
- ❗ Нельзя транспортировать компрессор с ресивером находящимся под давлением;
- ❗ Дети и животные должны находиться вне зоны действия компрессора;
- ❗ В случае использования компрессора для покраски:
 - нельзя работать в закрытых помещениях без вытяжной вентиляции ;
 - нельзя выполнять работы с лакокрасочными/легковоспламеняющимися материалами вблизи открытого огня;
 - удостовериться что помещение, в котором производятся работы, достаточно проветривается;
 - защитить органы дыхания с помощью маски;
- ❗ Транспортируйте аппарат только в горизонтальном (вертикальном) положении;
- ❗ Запрещено прикасаться к нагретым частям компрессора во время работы и после отключения до полного остывания. Пневматические элементы компрессора во время работы могут сильно нагреваться – велика вероятность ожога;
- ❗ Запрещено накрывать компрессор;
- ❗ Запрещено работать без установленных кожухов;
- ❗ Запрещено использовать масло, воздушные фильтры и пневмоинструмент, не предусмотренные изготовителем;
- ❗ Запрещено оставлять работающий компрессор без присмотра;
- ❗ Запрещено пользоваться аппаратом на высоте и с приставных лестниц.

2. ОПИСАНИЕ И РАБОТА КОМПРЕССОРА

2.1. Назначение.

Компрессор является сложным электромеханическим изделием и предназначен исключительно для получения сжатого воздуха.

Сжатый воздух, производимый компрессором, после его очистки дополнительной системой подготовки используется таким пневмоинструментом, как:

- гайковерты, трещотки;
- дрели и шуруповерты;
- ножи, ножовки, резак и дыроколы;
- отбойные молотки;
- гвоздезабивные пистолеты и степлеры;
- заклепочники;
- шлифовальные машинки;
- краскораспылители;
- пистолеты для продувки;
- пистолеты для подкачки шин;

Ременный компрессор позволяет значительно экономить электроэнергию, облегчить труд и повысить качество работ

2.2. Технические характеристики.*

Наименование показателя	PK 50.MBV400/2.2	PK 100.MBV400/2.2	PRO 100.MBV400/2.2V (вертикальный)
Число ступеней сжатия	1	1	1
Число цилиндров	2	2	2
Производительность (по всасыванию), л/мин	405	405	405
Максимальное давление сжатого воздуха, МПа (кгс/см ²)	1.0 (10)	1.0 (10)	1.0 (10)
Напряжение, В	220	220	220
Частота, Гц	50	50	50
Номинальная мощность двигателя, кВт	2.2	2.2	2.2
Номинальная частота вращения вала компрессора (об/мин)	1100	1100	1100
Номинальный заправочный объем масла, мл. (примерно)	900	900	900
Вместимость ресивера, номинальная, л	50	100	100
длина (мм)	880	1120	750
ширина (мм)	430	450	480
высота (мм)	690	770	1330
Присоединительный размер крана, дюйм	1/4	1/4	1/4
Масса нетто/брутто, кг	69	81	81

* Характеристики могут отличаться от указанных в таблице. На характеристики могут влиять множество факторов, а также методик их получения.

2. ОПИСАНИЕ И РАБОТА КОМПРЕССОРА

2.3. Комплектация.

Наименование	Количество, шт.
Компрессор	1
Коробка упаковочная	1
Инструкция по эксплуатации	1
Транспортировочные колеса	2
Фильтр воздушный	2
Масло для первой заправки	1
Переходник на выстроразъемное соединение	1

2.4. Устройство компрессора.

2.4.1 Компрессор состоит из следующих основных сборочных единиц и деталей приведенных на Рис. 1.

Компрессорная группа – поршневого типа, одноступенчатая, одноцилиндровая или двухцилиндровая с воздушным охлаждением, предназначена для получения сжатого воздуха.

Моторы компрессорных установок могут быть снабжены:

а) термозащитой установленной внутри обмотки статора, которая срабатывает, в случае когда температура двигателя достигает критических значений. Компрессор вновь автоматически включается через 15–20 минут.

б) амперометрическим реле. При аварийном останове компрессора при срабатывании амперометрического реле, для его последующего запуска необходимо нажать кнопку амперометрического реле находящуюся на блоке конденсаторной коробки.

Ресивер – предназначен для накопления сжатого воздуха, охлаждения, сбора конденсата и имеет штуцера для: установки реле давления (прессостата), обратного клапана, сливного клапана.

Реле давления (прессостат) - служит для обеспечения работы компрессора в автоматическом режиме, поддержания давления в ресивере в заданных пределах.

Редуктор-регулятор – предназначен для снижения выходного давления воздуха в диапазоне от 1 до 8 атм.

Разгрузочный воздухопровод (чемез) - служит для сбрасывания сжатого воздуха из нагнетательного воздухопровода после остановки компрессора, с целью облегчения его последующего запуска.

Выходной патрубок (или кран) – предназначен для подачи воздуха потребителю.

Предохранительный клапан – служит для сброса воздуха из ресивера при превышении максимально допустимого давления сжатого воздуха в ресивере.

Обратный клапан – обеспечивает подачу сжатого воздуха только в направлении от узла компрессора к ресиверу.

Сливной клапан – служит для слива конденсата из ресивера.

Воздушный фильтр – служит для очистки всасываемого воздуха и предохранения поршневой группы от пыли и посторонних частиц.

Заливка масла в картер производится через отверстие в крышке блока цилиндров (которое в транспортном состоянии закрыто пробкой или сапунном, а в рабочем режиме сапунном или щупом), слив масла - через отверстие в днище картера, закрытое пробкой.

Манометр – предназначен для контроля давления в ресивере и, или на выходе из редуктора-регулятора.

2. ОПИСАНИЕ И РАБОТА КОМПРЕССОРА



Рис. 1. Общий вид компрессорной установки

- | | |
|--|--|
| 1. Фильтр воздушный, | 7. Защитное ограждение шкива и ременного привода |
| 2. Поршневая группа с маслянным картером | 8. Кнопка амперметрической термозащиты |
| 3. Пневмореле (прессостат) | 9. Электромотор |
| 4. Манометр | 10. Окно контроля уровня масла |
| 5. Кран воздушный | 11. Заливная горловина и масляный щуп |
| 6. Резивер | 12. Кран слива конденсата |

Рис. 2. Схема электрическая принципиальная

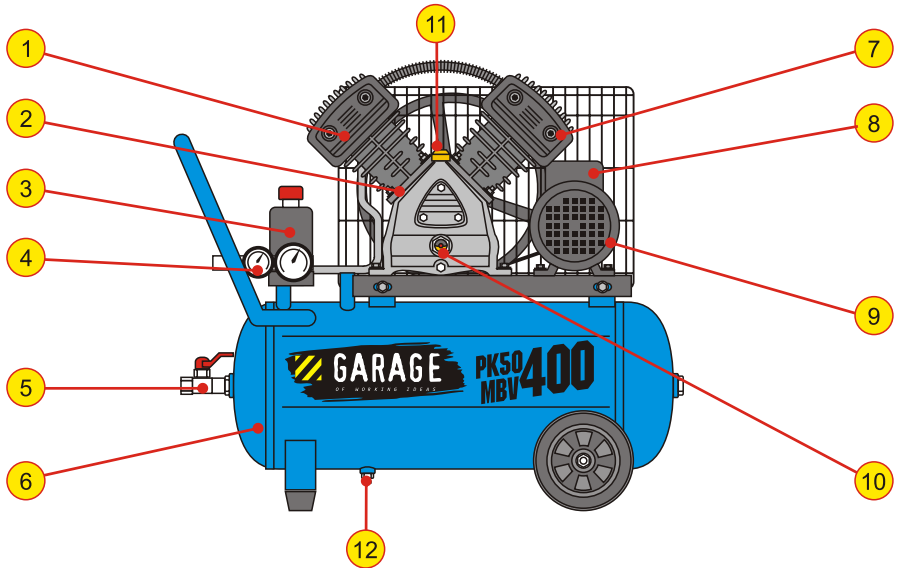
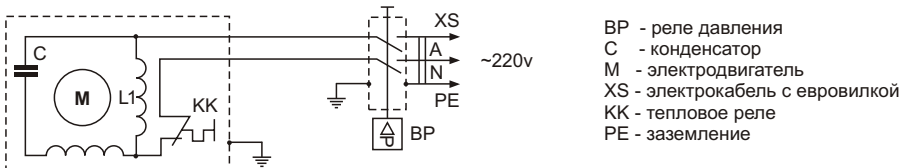

2.5. Средства измерения.

Для контроля давления сжатого воздуха компрессор оборудован манометром.

3. ИСПОЛЬЗОВАНИЕ КОМПРЕССОРА

3.1. Эксплуатационные ограничения.

Запрещается эксплуатация компрессора во взрывопожароопасных помещениях. Запрещается эксплуатация компрессора под воздействием прямых атмосферных осадков.

3.2. Подготовка компрессора к использованию (инсталляция)

Внимательно изучите и следуйте инструкциям настоящего руководства по эксплуатации.

Аккуратно вскройте упаковку, проверьте комплектность. Убедитесь, что на корпусе, ресивере и сетевом шнуре отсутствуют механические повреждения.

Установите на ресивер амортизаторы и колеса (рис. 3.1). При выборе места установки необходимо предусмотреть свободный доступ к выключателю и крану подачи воздуха потребителю.

Установите компрессор на твердую, ровную поверхность. Запрещено эксплуатировать аппарат при наклоне более 15 градусов. Пол помещения в месте установки компрессора должен быть ровным с нескользящей поверхностью, маслостойким и выполненным из нескраемого износостойчивого материала.

Установите воздушные фильтры в головки блока цилиндров в верхней части компрессорной группы, как показано на рисунке 3.2.

Внимание! Во избежание пролива во время транспортировки с завода изготовителя компрессоры поставляются не заправленные маслом! Моторное масло для компрессора поставляется в комплекте. Перед первым запуском обязательно залейте его в маслосливное отверстие (рис. 3.2), предварительно вынув щуп/сапун, проконтролируйте его уровень в прозрачном окошке. Уровень должен быть не ниже контрольной точки в окошке, посередине или выше точки.

Проверьте и надёжно соедините компрессор с потребителями сжатого воздуха, используя соответствующую пневмоарматуру и трубопроводы.

При транспортировке компрессора в зимнее время года, перед включением необходимо его выдержать не менее 2-х часов при комнатной температуре.

Убедитесь, что питающая сеть имеет заземление. Запрещено использовать компрессор без заземляющего провода. Включите сетевую вилку в сеть переменного напряжения 220В +5%, 50Гц. Визуально проверить вращение вентилятора охлаждения (если имеется).

Немедленно отключить компрессор в следующих случаях:

- ❗ появления утечки масла
- ❗ появления утечки сжатого воздуха
- ❗ появления дыма или запаха горелой изоляции
- ❗ появления посторонних стуков
- ❗ перегрузки двигателя

3.3. Порядок работы

После включения компрессора, давление в ресивере начинает подниматься, контролируйте процесс по манометру (положение манометра см. пункт 3.2). После достижения максимального давления +/-10%, автоматика отключит компрессорную группу. **Немедленно отключить компрессор в случае не срабатывания автоматики по достижении максимального давления в ресивере и срабатывания защитного клапана.**

После начала работы, подключённым к компрессору пневмоинструментом, давление в ресивере начнет падать. При достижении давления 6 бар +/-10%, автоматика включит компрессорную группу. Отрегулируйте необходимое давление на выходе, для чего отпустите резьбовое стопорное кольцо на регуляторе давления (рис. 3.4), поверните по часовой стрелке регулятор для повышения давления и против часовой стрелки для его уменьшения. Зафиксируйте регулятор стопорным кольцом. По окончании работы, отключите компрессор, нажав кнопку, расположенную на блоке автоматики. **Запрещено останавливать работу компрессора выниманием сетевой вилки.** После остановки, отключите сетевой шнур из сети. Откройте клапан слива конденсата, расположенный внизу под ресивером для слива конденсата и разгрузки пневмосистемы. Хранить аппарат под давлением запрещено. Дождитесь, пока компрессор остынет, очистите аппарат, и воздушный фильтр от пыли. Транспортировать компрессор допускается только выключенным из сети, с полностью разгруженной пневмосистемой.



Рис. 3.1



Рис. 3.2



Рис. 3.3

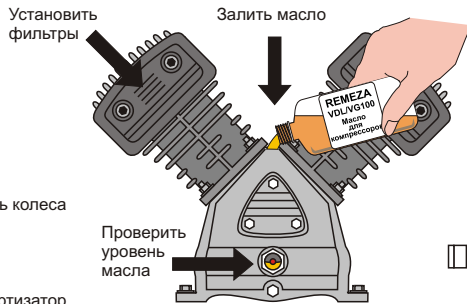

Рис. 3.4

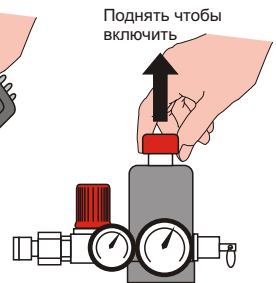

Рис. 3.5

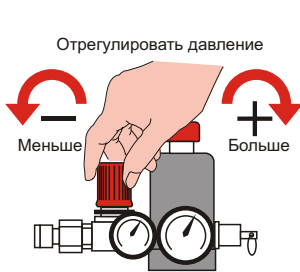

Рис. 3.6

3. ИСПОЛЬЗОВАНИЕ КОМПРЕССОРА

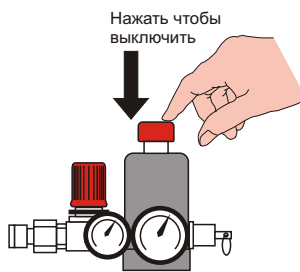
3.4. Запуск.

Переведите кнопку или ручку реле давления (прессостат) в позицию Выкл."0" (рис.3.5). Вставьте вилку в розетку и запустите компрессор, переведя кнопку/ручку в положение Вкл."1" (рис.3.3). Для обеспечения хорошего распределения смазки при начальном запуске рекомендуется оставить компрессор работающим в течение 2-3 минут с полностью открытым выходным краном. После первых 5 часов работы компрессора проверьте крепление винтов головки и кожуха мотора.

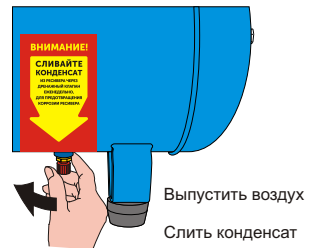
После соединения компрессора с воздушной линией необходимо осуществить загрузку до максимального давления и проверить его функционирование.

Внимание! Группа "головка/цилиндр/нагнетательный воздухопровод" может достигать высоких температур. Соблюдайте осторожность при работе вблизи и не трогайте их во избежание ожогов.

3.4.1. Регулирование рабочего давления.

Разблокируйте ручку регулятора давления, подняв ее вверх. Установите желаемое давление, повернув рукоятку по часовой стрелке для его увеличения и против часовой стрелки для его уменьшения (рис.3.4). После установления оптимального давления заблокируйте ручку, опустив ее вниз.

3.4.2. По окончании работы полностью выпускайте воздух из ресивера (рис.3.6).

3.5. Знаки с указанием мер безопасности.



Опасно!
Возможно поражение током.



Опасно!
Горячие поверхности.



Опасно!
Находится под давлением.



Оборудование работает
в автоматическом режиме
и может запускаться
без предупреждения.



Не вдыхать воздух от компрессора.
Не направлять на людей и животных.



Обслуживающий персонал
должен прочитать предназначенные
для него инструкции



Используйте защиту органов зрения



Используйте защиту органов дыхания



Используйте защиту органов слуха

3.6. Возможные неисправности и способ их устранения.

Неисправность	Причина	Способ устранения
Аппарат не включается	Аппарат не включен	Подключить аппарат к сети, перевести переключатель в положение Вкл.
	Отсутствует питающее напряжение	Проверить напряжение в сети и его соответствие 220В, +5%
	Сработала тепловая защита	Подождать пока компрессор остынет, повторить операцию включения
	Аппарат неисправен	Обратиться в уполномоченный сервисный центр
При включении двигатель работает в прерывистом режиме с перегрузкой. Компрессор не может запуститься	низкая температура окружающей среды вызывает загустение масла	Температура эксплуатации компрессора должна быть не ниже +5°C. При низкой температуре производитель не гарантирует работу.
	Несоответствие напряжения питания	Проверьте с помощью вольтметра
напряжение соответствует 220В, но компрессор не запускается	не хватает мощностных характеристик сети (подстанции)	часто встречается в гаражах, за городом. Двигатель компрессора в момент пуска потребляет в 3 раза больше номинальной мощности. Включите компрессор и вольтметр в сеть, при запуске компрессора одновременно смотрите на вольтметр, если стрелка вольтметра в момент пуска резко отклоняется до 180 - 160В – компрессор не запустится. Это не является дефектом аппарата – обеспечьте достаточную мощность питания
Падение давления в ресивере	Утечка воздуха в местах соединений	Наполнить компрессор до минимального уровня давления, отключить ток и нанести кисточкой мыльный раствор на все соединения. Утечки воздуха обнаружатся появлением типичных воздушных пузырей. Затянуть соединения этих мест. Если утечки продолжаются, обратиться к сервисному обслуживанию
Утечка воздуха через клапан регулятора давления в нерабочем состоянии компрессора	Возвратный клапан потерял герметичность	Выпустить воздух из ресивера снять пробку с возвратного клапана и аккуратно очистить гнездо клапана. При необходимости заменить уплотнение и повторно установить элементы на прежние места.
По достижению максимального давления реле давления не срабатывает, компрессор не отключается, срабатывает предохранительный клапан.	Неисправно реле давления	Немедленно отключить компрессор. Эксплуатация запрещена. Обратиться в уполномоченный сервисный центр.
При работе слышен металлический стук	Неисправна цилиндропоршневая группа.	Немедленно отключить компрессор. Эксплуатация запрещена. Обратиться в уполномоченный сервисный центр.
Двигатель работает, давление в ресивере не растет	Неисправна цилиндропоршневая группа	Немедленно отключить компрессор. Эксплуатация запрещена. Обратиться в уполномоченный сервисный центр.
	Замыкание в обмотке двигателя	

3. ИСПОЛЬЗОВАНИЕ КОМПРЕССОРА

3.7. Рекомендации по использованию компрессора.

3.7.1 Выбор компрессора.

При выборе компрессора самое главное соотнести количество воздуха, им производимого с потребностью пневмоинструмента. В характеристиках компрессоров принято указывать производительность на входе. Т.е. сколько компрессор потребляет воздуха. На выходе же по вполне понятным причинам (потери) количество воздуха будет меньше. Вот на это значение и надо ориентироваться. Для правильной работы и длительного срока службы компрессора необходимо при покупке выбрать его так, чтобы его производительность была больше, чем потребление используемого пневмоинструмента. Тогда компрессор будет работать в кратковременно-повторном режиме (основной режим работы). Если производительность равна потреблению – компрессор будет работать непрерывно – пользователю необходимо самостоятельно периодически прекращать работу, чтобы не перегреть аппарат. Если пневмоинструмент потребляет больше, чем может произвести компрессор, то инструмент работает с неполной отдачей и компрессор перегревается. Частично недостаточную производительность в таком случае можно компенсировать увеличением ресивера. Если компрессор работает не в кратковременно-повторном режиме, повышается износ цилиндропоршневой группы. Для защиты от перегрева компрессор оснащен термореле, которое отключит аппарат при перегрузке. Если термореле сработало – одна из возможных причин, что потребление воздуха пневмоинструментом превышает возможности компрессора его производить. Это является нарушением режима эксплуатации и может привести к выходу компрессора из строя.

3.7.2. Действия пользователя при срабатывании термореле.

Если защита сработала, необходимо подождать пока компрессор остынет. Для предотвращения последующих срабатываний термозащиты необходимо уменьшить потребление воздуха пневмоинструментом до значения, соответствующего реальной производительности компрессора. После чего снова запустить компрессор. Если при этом защита сработала сразу же после включения, необходимо отключить компрессор из сети и обратиться в уполномоченный сервисный центр. Частота срабатывания термореле во многом зависит от температуры окружающей среды режима работы компрессора. Частое срабатывание термозащиты свидетельствует о работе с перегрузкой, что влечет за собой отказ в гарантийном обслуживании. Выход из строя электродвигателя при исправном термореле однозначно трактуется производителем как несоответствие параметров электросети или работа с перегрузкой.

3.7.3. Особенности работы при низких температурах.

При температуре менее +5С, производитель не гарантирует работоспособность компрессора. При низких температурах происходит загустение масла и электродвигатель не может повернуть поршневую группу (пусковой момент у асинхронного двигателя очень низкий). Если вам необходимо эксплуатировать компрессор при низких температурах, обязательным условием является его хранение в отапливаемом помещении.

3.7.4. Низкое напряжение питания или недостаток мощности сети.

Низкое напряжение сети питания или недостаточная ее мощность не позволят вам нормально эксплуатировать компрессор. Это будет проявляться в безуспешных попытках компрессора запуститься. Необходимо обеспечить питание согласно пункту 9. Если без нагрузки в вашей сети 220В, но компрессор все-таки не запускается, возможно ваша сеть не рассчитана на большие нагрузки (недостаток мощности). Во время запуска компрессора, асинхронный двигатель кратковременно потребляет мощность в 3 раза больше номинальной. Проверить это можно, если в одну и ту же розетку подключить и компрессор и вольтметр. Замерить напряжение во время пуска компрессора. Если стрелка вольтметра в момент пуска компрессора показывает ниже 200 В – компрессор может не запуститься.

3.7.5. Подключение компрессора к сети через удлинитель.

Сечение провода удлинителя (или сети) должно обеспечивать достаточную мощность питания. При малом сечении провода (бытовые удлинители обычно обеспечивают 1200 Вт) компрессор может не запускаться, будет срабатывать защита. Необходимо использовать провод, обеспечивающий мощность согласно пункту 9. Используйте длину шнура удлинителя не более 4 метров. **Обязательно разматывайте провод с катушки удлинителя!**

3.7.6. Особенности подключения компрессора к бензогенератору.

В момент запуска асинхронный двигатель может потреблять в 3 раза больше номинальной мощности. Поэтому если у вас есть необходимость подключать компрессор к бензогенератору, **удостоверьтесь, что бензогенератор вырабатывает в 3 раза большую мощность.** В противном случае компрессор может не запуститься, а генератор может выйти из строя.

4. ТЕХНИЧЕСКОЕ ОБСЛУЖИВАНИЕ.

Чтобы сохранить компрессор в хорошем рабочем состоянии и обеспечить длительный эксплуатационный период, необходимо проводить периодическое техническое обслуживание. Прежде чем выполнять любые операции по обслуживанию, выключите компрессор и выпустите воздух из ресивера (рис. 3.6).

4.1 Операции, выполняемые после первых 50 часов работы.

Проверить крепление всех винтов, в особенности винтов головки и основания. Сменить полностью масло, используя один из типов масел приведенных в таблице 7.7. Никогда не смешивать масла разных типов. После первых 48-ми ч работы проверьте и при необходимости подтяните болты головок цилиндров блока поршневого для компенсации температурной усадки, момент затяжки – 25 Нм; Не рекомендуется использование низкокачественных масел, поскольку они не обладают надлежащими смазывающими свойствами. Никогда не сливать отработанное масло в окружающую среду. Для его переработки или уничтожения следует обратиться в специализированное предприятие по утилизации отходов. Адреса таких организаций вы можете узнать в районной или городской администрации.

4. ТЕХНИЧЕСКОЕ ОБСЛУЖИВАНИЕ

4.2. Операции, выполняемые ежедневно

До начала работы проверить уровень масла (уровень должен быть не ниже середины смотрового окошка) и добавить его по мере необходимости, никогда не превышая максимальный уровень. Уровень масла ниже минимального может вызвать серьезные повреждения. После окончания работы выпустить конденсат, открыв клапан, расположенный под ресивером (рис. 3.6). Очистить воздушный фильтр. Очистить аккуратно все ребра головки компрессора, так как их очистка позволяет увеличить эффективность системы охлаждения и в результате продлить срок службы компрессора.

4.3. Операции, выполняемые ежемесячно

Если компрессор используется ежедневно, необходимо заменить воздушный фильтр. При наработке 200 часов полностью замените масло.

4.4. Операции, выполняемые каждые 6 месяцев

Полная и тщательная внешняя очистка компрессора.

4.5. Операции, выполняемые каждые 12 месяцев

Если вы используете компрессор изредка, вне зависимости от часов наработки смените масло. Тщательно очистите компрессор от пыли.

4.6. График обслуживания

Процедура	Ежедневно	Каждый месяц	Каждые 6 месяцев	Ежегодно
Проверка уровня масла	!			
Слив конденсата	!			
Очистка фильтра поступления воздуха	!			
Замена фильтра поступления воздуха		!		
Полная очистка компрессора			!	!
Смена масла каждые 200 часов работы, но не реже чем раз в год.				!

5. ХРАНЕНИЕ И ТРАНСПОРТИРОВКА.

Хранить аппарат необходимо в отапливаемом помещении при температуре выше +10°C с относительной влажностью не более 60%. Запрещено длительное хранение аппарата в не отапливаемом помещении, т.к. при перепадах температуры окружающей среды внутри корпуса образуется конденсат, который может вызвать замыкание электрических цепей. Использовать аппарат можно при температурах от +5°C до +30°C с относительной влажностью не более 80%. Работа аппарата при отрицательных температурах не гарантирована. Если вы внесли аппарат с холода в теплое помещение, не используйте его в течении 2-х часов.

Несоблюдение правил приведенных в данном руководстве влечет за собой выход из строя аппарата, а также существует риск поражения электрическим током пользователя.

6. ГАРАНТИЙНОЕ ОБСЛУЖИВАНИЕ.

6.1.1 Предприятие изготовитель гарантирует соответствие компрессора показателям, указанным в настоящем паспорте, при условии, соблюдения потребителем правил эксплуатации, хранения и транспортирования.

6.1.2 Гарантийный срок эксплуатации – 12/24* месяца со дня продажи компрессора с отметкой в паспорте.

6.1.3 Срок службы компрессора 3 года.

6.1.4 Производитель имеет право вносить изменения в конструкцию компрессора без уведомления покупателя.

6.1.5 Гарантийное обслуживание не осуществляется в следующих случаях:

- при наличии механических повреждений, являющихся результатом неправильной или небрежной эксплуатации, транспортировки, хранения (трещины, сколы, деформация корпуса, сетевого шнура и т.д.);
- при нарушении сохранности заводских гарантийных пломб (если таковые имеются);
- в случае самостоятельного ремонта (не уполномоченной на то мастерской).
- при наличии признаков нарушения режима смазывания;
- при наличии внешних следов перегрева (оплавление кожуха, корпуса конденсатора, крыльчатки вентилятора).
- при наличии признаков нарушения температурного режима работы или КВИ;
- в случае изменения конструкции или внутреннего устройства оборудования;
- в случае загрязнения агрегата, как внутреннего, так и внешнего;
- гарантия не распространяется на расходные материалы и детали, вышедшие из строя в результате естественного износа (фильтры, масло, ремни, поршневые кольца, гильзы цилиндров и т.д.).
- при несоблюдении правил эксплуатации, указанных в данном руководстве, гарантия на компрессор прекращается

Гарантия не распространяется также на изделия, вышедшие из строя в случае стихийного бедствия или аварии.

Условия гарантии не предусматривают профилактику и чистку агрегата, а также выезд мастера к месту установки изделия с целью его подключения, настройки или ремонта.

Транспортные расходы не входят в объем гарантийного обслуживания.

* в зависимости от модели (см. таблицу на стр.3)

7. РЕКОМЕНДУЕМЫЕ МАРКИ МАСЕЛ ТЕЛЕФОНЫ И АДРЕСА, ДАННЫЕ ОБ ИМПОРТЕРЕ

РЕКОМЕНДУЕМЫЕ МАРКИ МАСЕЛ

Для заправки компрессора рекомендуется использовать компрессорные масла **Remeza VG 100 (арт. 8101240)** вязкостью 100 мм²/с при 40°С.

ТЕЛЕФОНЫ И АДРЕСА ЦЕНТРАЛЬНЫХ СЕРВИСНЫХ ЦЕНТРОВ:

Адрес: 1-я ул. Энтузиастов, д.12.стр.1 Телефон: (495) 231-21-22, 673-06-57
Сайт: www.entuziast-service.ru – является собственным сервисным центром генерального дистрибьютора в России

Адрес и телефон ближайшего к Вам центра технического обслуживания в регионах можно узнать на сайте в разделе «Сервисные центры»: www.optimistopt.ru/service
Приобрести запасные части Вы можете на сайте entuziast-spares.ru

ДАННЫЕ ОБ ИМПОРТЕРЕ

Производитель: Zhejiang Xinya Industry Co., Ltd. Daxi Pump Industry Zone, Wenling City, Zhejiang, Китай.

Импортер: ООО «ЭНТУЗИАСТ»
111024, г. Москва, ул. Энтузиастов 1-ая, д. 12, этаж 2, часть №7.

Официальный представитель "GARAGE OF WORKING IDEAS" в России:
ООО «Оптимист», тел.: +7 (495) 231-21-22.

Предупреждение.
Внешний вид изделий и деталей может отличаться
от изображений в данной брошюре.



Компрессор поршневой масляный

Компрессор _____

Серийный номер _____

Дата выпуска _____

Дата продажи _____

Печать фирмы и подпись продавца _____

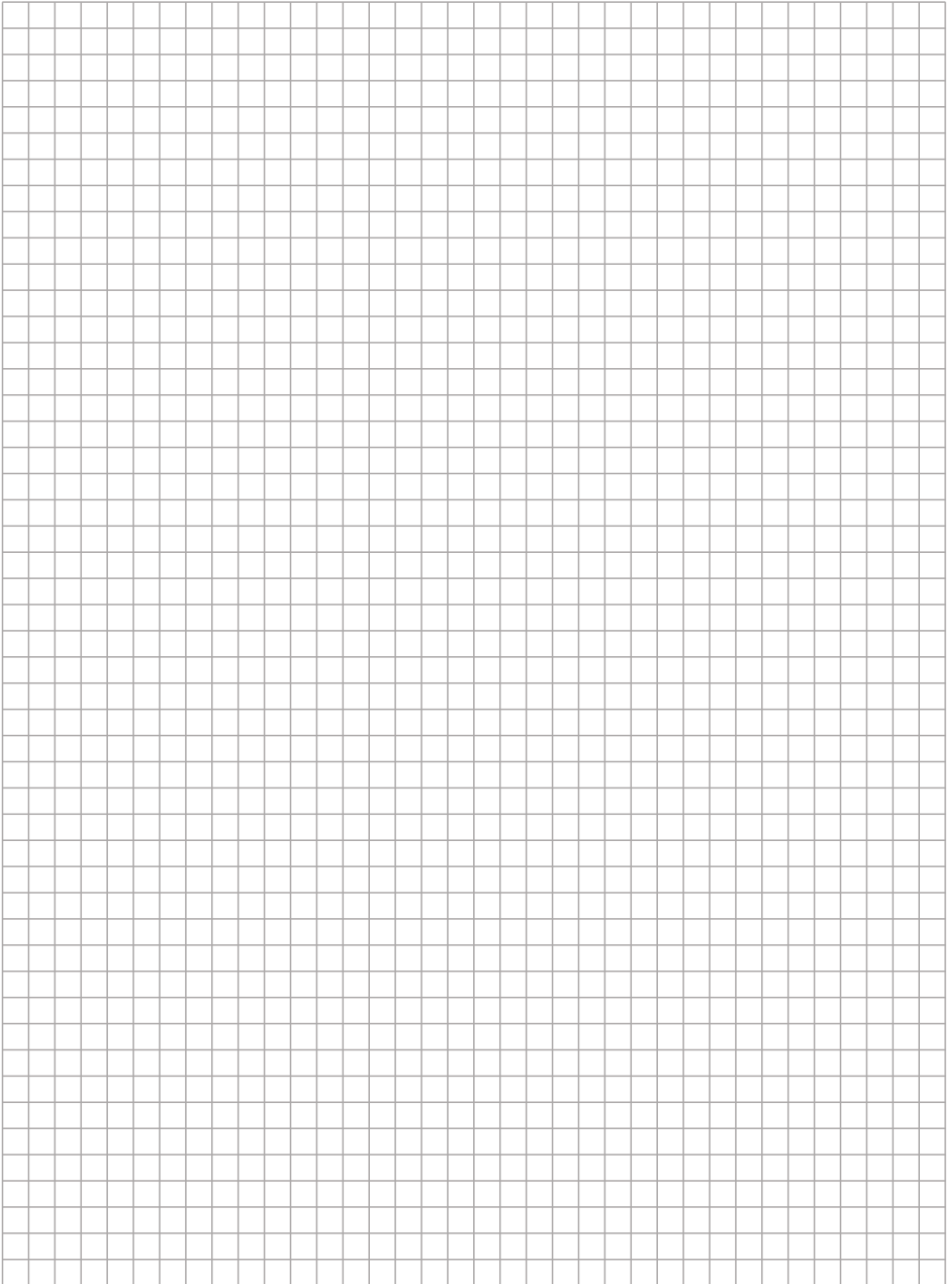



garage-air.ru