



УВЕРЕННОСТЬ В РЕЗУЛЬТАТЕ!

## СКАРИФИКАТОР БЕНЗИНОВЫЙ



## ИНСТРУКЦИЯ ПО ЭКСПЛУАТАЦИИ

**SC 51**

[www.dde-um.com](http://www.dde-um.com)



Уважаемый покупатель!

Мы благодарим Вас за выбор продукции компании Dynamic Drive Equipment (DDE). Прежде, чем начать пользоваться изделием, обязательно ознакомьтесь с данной инструкцией. Несоблюдение правил эксплуатации и техники безопасности может привести к выходу из строя изделия и нанесению вреда здоровью и даже смерти пользователя.

Продукция DDE всесторонне проверена на заводе-изготовителе. Приобретайте аппараты с запасом мощности и производительности. Как показала практика, подавляющее большинство обращений в сервисный центр связано не с качеством техники, а неправильным использованием, отсутствием своевременного обслуживания или неумелыми действиями пользователя.

## 1. Введение

Перед началом эксплуатации изделия внимательно ознакомьтесь с данной инструкцией по эксплуатации. Не допускайте людей, не ознакомившихся с данной инструкцией, к пользованию изделием. Инструкция по эксплуатации является неотъемлемой частью изделия и должна быть передана следующему владельцу. Для достижения максимального срока службы, производительности и безопасного использования изделия тщательно следуйте указаниям данной инструкции.

## 2. Назначение и область применения

Скарификатор бензиновый предназначен для удаления плотного дернового слоя, отмерших корней, сорняков, мха и прочего мусора из газонов. Изделие отвечает современным техническим стандартам качества, обеспечивая долгий и безопасный эксплуатационный период.

## 3. Правила безопасности

Перед первым использованием внимательно прочитайте руководство по эксплуатации. Сохраняйте настоящее руководство в течение всего времени эксплуатации. При смене владельца передайте вместе с изделием руководство по эксплуатации.

- Запрещается использование изделия лицам, находящимся под воздействием алкоголя, наркотиков, лекарственных препаратов.
- Не пользуйтесь изделием, если вы утомлены или чувствуете себя нездоровым.
- Не разрешается использовать изделие лицами, не достигшими 18-летнего возраста.
- Убедитесь, что в рабочей зоне не находятся посторонние люди, дети или животные.
- Не прикасайтесь к частям изделия, которые нагреваются во время работы.
- ГСМ являются источником повышенной пожарной опасности.
- Запрещено использовать изделие внутри помещений.
- Будьте внимательны и осторожны при заправке изделия ГСМ, перед заправкой заглушите двигатель и дайте ему остыть.
- Запрещено использовать иные виды топлива кроме неэтилированного бензина, октановое число указано в таблице п.9. Не используйте топливные присадки.
- Пары бензина токсичны, не вдыхайте их.
- Запрещено заправлять двигатель ГСМ вблизи источников открытого огня.
- Запрещено курить при заправке изделия ГСМ.
- Не запускайте двигатель в месте заправки и менее 3-х метров от места хранения ГСМ.
- Изделие поставляется не заправленным бензином и маслом. Запрещена эксплуатация без масла.
- При перемещении изделия с одного участка на другой двигатель должен быть заглушен.
- Одежда пользователя должна соответствовать погодным условиям. Не надевайте длинную, широкую одежду, которая может попасть в зону рабочего инструмента. Используйте обувь с нескользящей подошвой.
- Не работайте босиком или в открытой обуви. Надевайте прочные ботинки или сапоги.
- Используйте средства защиты: очки или маску, наушники, перчатки.
- Избегайте попадания рук, ног, а также одежды в рабочую зону изделия.
- Запрещено управлять изделием одной рукой.
- Запрещено устанавливать на изделие любые другие приспособления, кроме штатных.
- Запрещено оставлять изделие без присмотра.
- Запрещена эксплуатация изделия со снятыми или поврежденными защитными кожухами.
- Запрещено использовать изделие под воздействием атмосферных осадков, при высокой влажности и в запыленной атмосфере.
- Запрещено использовать изделие не по назначению.
- Если во время работы изделие издает странный шум или начинает сильно вибрировать, немедленно его выключите. Обратитесь в специализированный сервисный центр.



# СКАРИФИКАТОР БЕНЗИНОВЫЙ

## 4. Внешний вид

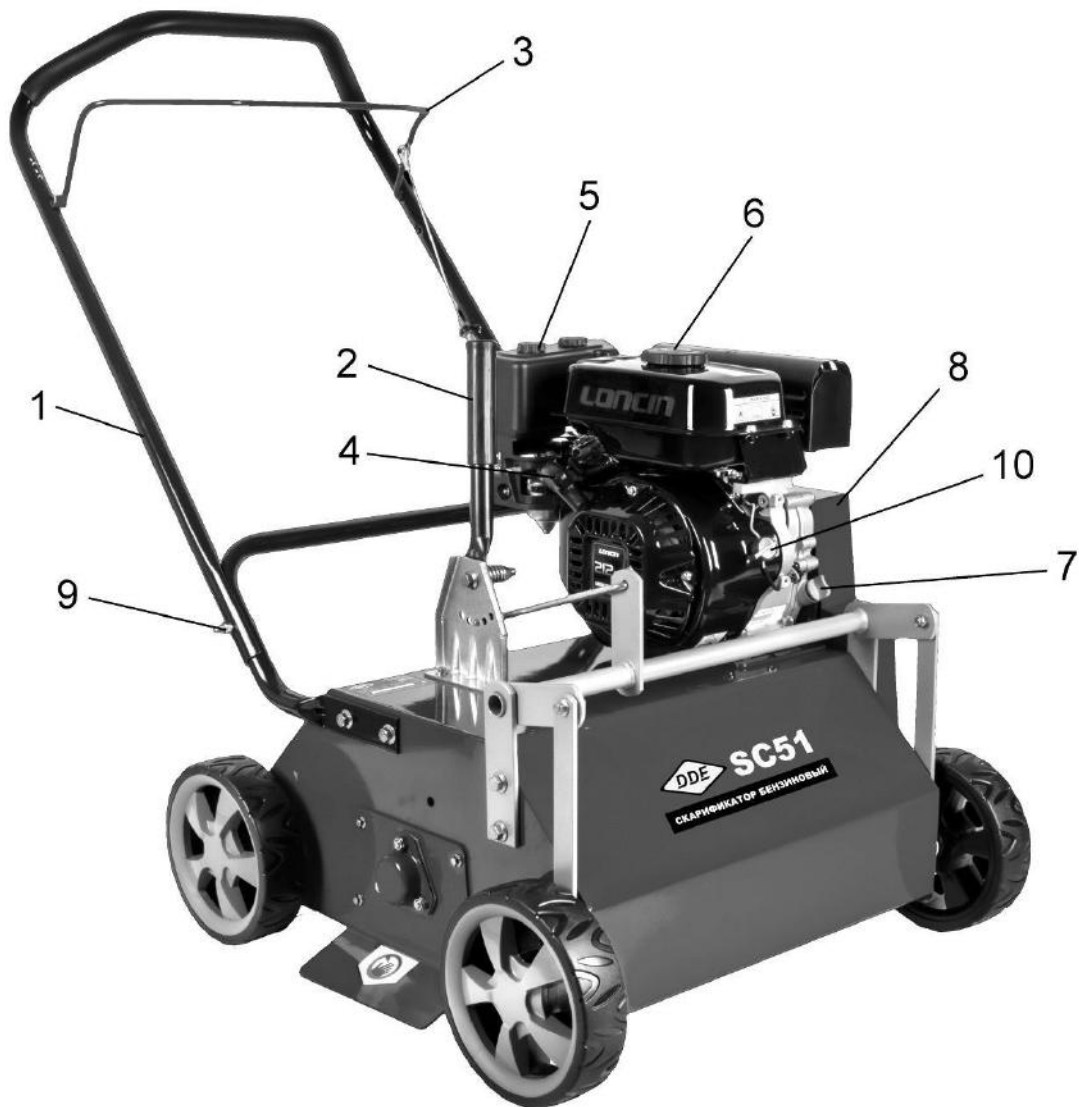

1. Рукоятка верхняя
2. Рычаг изменения глубины обработки
3. Скоба включения ножей
4. Ручка стартера
5. Корпус воздушного фильтра

6. Крышка топливного бака
7. Горловина заливки масла в картер / щуп уровня
8. Кожух ремня
9. Гайка и болт
10. Выключатель зажигания

## 5. Подготовка к работе.

### 5.1 Установка верхней ручки.

Установите изделие на ровную твердую поверхность. Установите ручку 1 в рабочее положение так, чтобы крепежные отверстия совместились. Закрепите ручку с помощью болта и гайки 9.

### 5.2 Заправка топливом и моторным маслом.

Залейте не этилированный бензин АИ-92 в бензобак и масло в горловину картера. Установите скарификатор на ровную твердую поверхность. Открутите крышку бензобака 6, используйте воронку или специальную трубку, облегчающую залив топлива в бак. Наполните бак бензином до максимального уровня, закрутите крышку плотно, но без значительного усилия. Открутите крышку-щуп заливной горловины картера 7. Залейте моторное масло объемом, примерно 0,6 литра, используя воронку. Проверьте с помощью щупа уровень масла. Убедитесь, что уровень масла находится между отметками MIN и MAX на щупе. Закрутите крышку.



## 6. Эксплуатация.

### 6.1 Запуск и остановка двигателя.

Откройте топливный кран, для этого переведите рычаг А в положение ON (открыто). Для запуска холодного двигателя закройте воздушную заслонку, для этого переведите рычаг В в положение ЗАКРЫТО. Поверните рычаг газа Б от положения MIN на 1/3 хода к положению MAX. Включите зажигание, переведя клавишу 10 в положение I. Немного потяните ручку стартера 4 пока не почувствуете сопротивление, после чего резким движением на себя вытяните шнур стартера на всю длину. Аккуратно придерживая, отпустите ручку стартера. Если двигатель не завелся, повторите движение. После того как двигатель завелся, медленно переведите воздушную заслонку В в положение ОТКРЫТО. Если двигатель прогрет и требуется повторный запуск, не закрывайте воздушную заслонку, а сразу произведите запуск ручкой стартера.

Перед тем как заглушить двигатель, дайте ему поработать 2-3 минуты на холостом ходу, после чего переведите выключатель зажигания 10 в положение 0. Закройте топливный кран А.

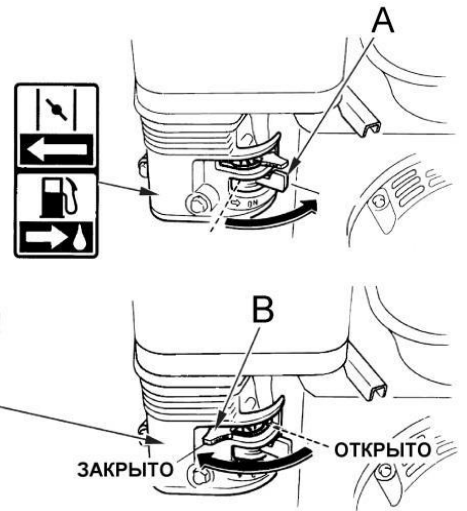

### 6.2. Начало работы.

Убедитесь, что на участке, предназначенном для обработки, отсутствуют посторонние предметы (палки, камни и т.д.), а также участок не имеет бугров, за которые могут цепляться ножи во время движения. Отрегулируйте глубину обработки почвы, для этого нажмите на рычаг 2 так, чтобы фиксатор положения вышел из отверстия. Далее, поворачивая рычаг, установите фиксатор в нужное положение. Включите ножи, потянув скобу включения ножей 3 на себя. Прижмите ее к верхней рукоятке 1. Начните движение вперед, толкая скарификатор перед собой. Во время движения держитесь за рукоятку 1 обеими руками. Удерживайте скобу включения ножей прижатой.

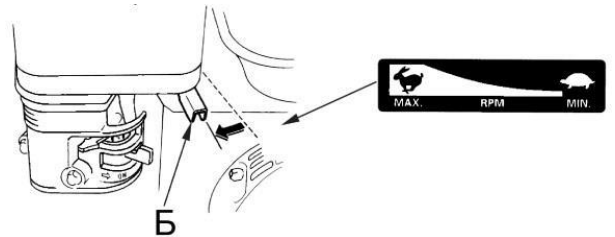

## 7. Техническое обслуживание.

Правильное использование и регулярное техническое обслуживание продлевают срок службы изделия. Каждый раз перед началом работы проверяйте надежность крепления и затяжку всех винтов и соединений. При необходимости подтяните ослабленные винты и соединения. Перед проведением любых работ по техническому обслуживанию изделия двигатель всегда должен быть заглушен и колпачок со свечи зажигания снят.

### 7.1 Проверка уровня масла и его замена.

Перед каждым запуском двигателя проверяйте уровень масла. Для этого открутите крышку 7, которая совмещена со щупом. Вытащите щуп, протрите его ветошью, вставьте щуп в маслобак не закручивая крышку. Затем выньте его и визуально определите отметку уровня масла. Уровень масла должен находиться несколько ниже или быть равным отметке Max, как показано на рисунке. При необходимости долейте масло до уровня.

Для полной замены масла дождитесь, пока двигатель остынет, но останется теплым. Подставьте пустую емкость под двигатель, открутите болт сливного отверстия. Дайте маслу стечь. Закрутите болт сливного отверстия. Наполните картер маслом и проверьте его уровень. Используйте моторное масло DDE SAE 30.

Не сливайте отработанное масло в окружающую среду. Утилизируйте его согласно нормативным актам, для дополнительной информации обратитесь в администрацию вашего района.

Первую замену масла необходимо произвести после первых 5 часов работы или в течение 1 месяца после начала работы, что наступит раньше. Затем через каждые 50 рабочих часов или каждые 3 месяца.

### 7.2 Обслуживание и замена свечи зажигания.

Каждые 50 часов работы проверяйте свечу зажигания, а через 300 часов произведите ее замену. Контролируйте зазор между электродами свечи, он должен составлять примерно 0,7 – 0,8 мм. Очищайте электроды свечи кордщеткой при каждой проверке.

При необходимости замените свечу. Подходят следующие модели: DDE LR5YC, Champion RN9YC, Bosch WR7DC, NGK BPR6ES.

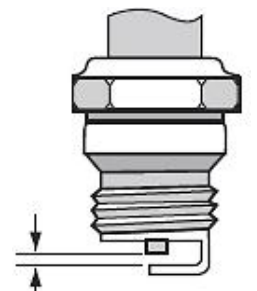



# СКАРИФИКАТОР БЕНЗИНОВЫЙ

## 7.3 Замена ремня.

Ключом на 13 открутите два болта И, и торцевой головкой на 8 два болта К. Снимите кожух ремня 8. Снимите ремень Л со шкивов и замените на новый. Установите кожух ремня 8 на место и закрутите болты И и К..

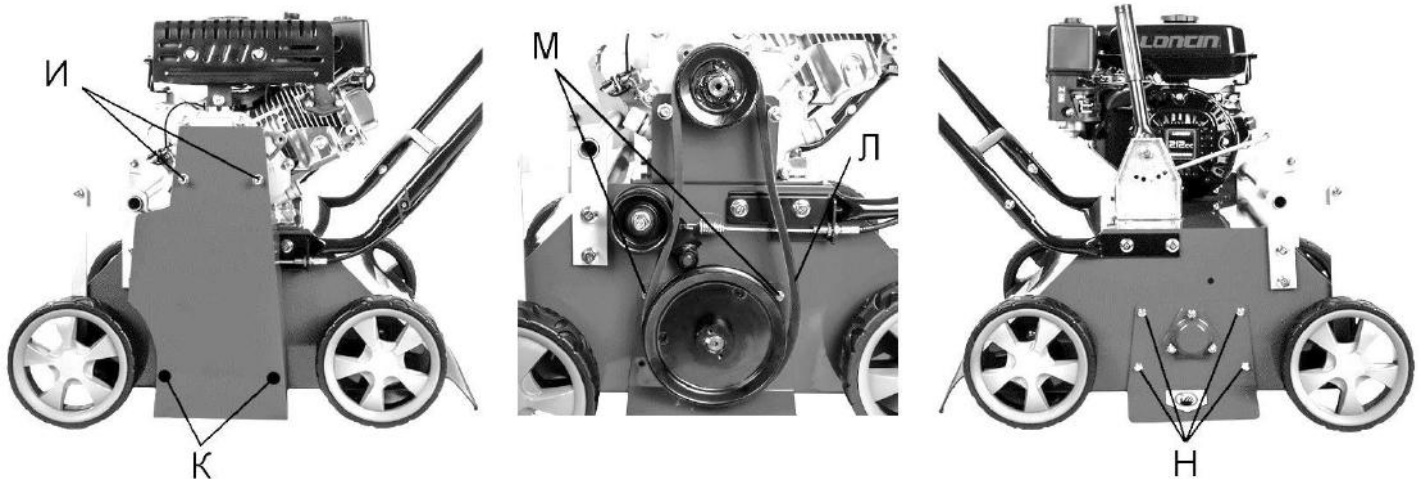

## 7.4 Замена ножей.

Снимите кожух ремня как указано в п. 7.5 и открутите ключом на 8 два болта М. С обратной стороны скарификатора открутите четыре болта Н. Снимите блок ножей П и замените на новый. Произведите сборку в обратном порядке. Блок ножей поставляется только в сборе.

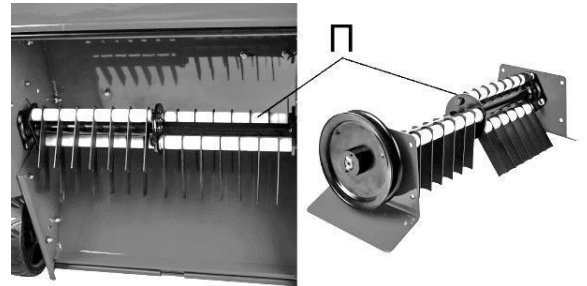

## 7.5 Обслуживание воздушного фильтра.

Регулярно контролируйте чистоту воздушного фильтра. Осмотр проводите перед каждым запуском изделия. Для очистки фильтра откройте крышку корпуса 5. Извлеките фильтрующий элемент, открутив гайку-барашек. Снимите поролоновый предварительный фильтр Ж, промойте его в теплом мыльном растворе, затем тщательно промойте в чистой воде. Отожмите, не скручивая, просушите. Осмотрите бумажный фильтр Е, при необходимости замените. Протрите или продуйте поверхность внутри корпуса фильтра. Установите фильтрующий элемент на штатное место. Закройте крышку.

Замену фильтров Е и Ж производите не реже, чем через каждые 100 часов работы или чаще.

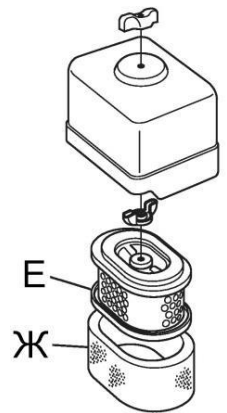

## 7.6 Очистка сетки фильтра бензобака.

Выкрутите крышку топливного бака 6. Под ней, в отверстии бензобака, находится сетка, выньте ее. Очистите ее, вставьте обратно в отверстие, закройте крышку.

## 7.7 Очистка скарификатора после окончания работы.

Сразу после окончания работы очищайте щеткой прилипшую траву и грязь. Засохшая трава очищается с большим трудом. Для очистки корпуса скарификатора со стороны ножей можно использовать очиститель высокого давления.

Ремонт и техническое обслуживание, не описанные в данном руководстве, необходимо проводить в специализированных сервисных центрах. Адреса и телефоны ближайших сервисных центров указаны на сайте <http://dde-um.com/services/>

## 8. Правила хранения, транспортировки и утилизации.

Хранить изделие следует в упаковке завода производителя, в отапливаемом помещении при температуре воздуха от +5°C до +40°C и относительной влажности воздуха не более 80 %, в месте не доступном для детей.

Перед хранением или транспортировкой необходимо слить топливо.

Транспортировать можно любым видом транспорта в упаковке производителя. Избегайте механических повреждений и воздействия атмосферных осадков. Соблюдайте меры предосторожности характерные для перевозки хрупких грузов.

Утилизировать изделие с бытовыми отходами запрещено. Отслуживший свой срок инструмент должен утилизироваться в соответствии с нормативными актами по утилизации Вашего региона. Обратитесь в уполномоченный орган.



## 9. Технические характеристики.

Модель	CS 51
Объем двигателя, см <sup>3</sup>	212
Мощность двигателя, кВт / л.с.	5,0 / 7,0
Диапазон регулировки глубины обработки почвы, мм	± 12
Ширина обработки, мм	500
Материал деки	сталь
Тип топлива	бензин АИ-92
Масса, кг	53
Артикул изделия	909-150
Артикул блока ножей для замены	909-150-005
Артикул ремня для замены	909-150-095
Артикул фильтра воздушного для замены	90-0645
Артикул троса включения ножей для замены	909-150-009
Артикул свечи зажигания для замены	LR5YC

Технические данные получены в лабораторных условиях и могут незначительно меняться от изделия к изделию. Производитель оставляет за собой право на изменения комплектации и характеристик без предварительного уведомления.

## 10. Гарантийные обязательства.

Гарантийный талон и руководство по эксплуатации являются неотъемлемой частью изделия.

Гарантийный срок эксплуатации - 12 (двенадцать) месяцев со дня продажи через торговую сеть при соблюдении потребителем правил эксплуатации и условий по техническому обслуживанию, указанных в настоящей инструкции.

Правильно заполненный гарантийный талон дает покупателю на бесплатный ремонт в период всего гарантийного срока эксплуатации изделия. Бесплатный ремонт заключается в устранении неисправностей, явившихся следствием допущенных изготовителем производственных дефектов, путем замены вышедших из строя узлов и деталей.

Гарантийные обязательства не распространяются на:

- поломки, вызванные несоблюдением пользователем предписаний руководства по эксплуатации;
- механические повреждения;
- поломки, возникшие при использовании изделия не по назначению;
- повреждения, вызванные несоблюдением правил хранения или транспортировки;
- при использовании принадлежностей, расходных материалов, аксессуаров и запасных частей, не предусмотренных технологической конструкцией данной модели или не рекомендованных производителем;
- повреждения, вызванные попаданием внутрь изделия инородных предметов, влаги или вследствие засорения вентиляционных отверстий большим количеством отходов, таких как пыль или другие мелкие частицы;
- изделия, подвергавшиеся вскрытию, ремонту или модификации неуполномоченными на то лицами или вне уполномоченных специализированных сервисных центров;
- неисправности, возникшие в результате перегрузки изделия - задиры на поршне и цилиндре, нагар на поршне, разрушение колец ЦПГ;
- при использовании несоответствующего топлива, масла или их неправильном соотношении;
- расходные материалы, сменные детали и узлы, износ которых зависит от количества произведенной работы, такие как: фильтры воздушные, свеча зажигания, фильтр топливный, ремень приводной, шкивы ремня, блок ножей
- изделия с нечитаемым серийным номером;
- чистку, обслуживание, замену расходных материалов и смазки.



## СКРИФИКАТОР БЕНЗИНОВЫЙ

Производитель:

«Dynamic Drive Equipment» (DDE), 620 Alexander Drive SW / P.O. Box 334, Owatonna, Minnesota 55060, USA.

Импортер: ООО "ПАРУС" 198152, Санкт-Петербург г., Краснопутиловская ул., дом 26, литера А, помещение 5Н, комната 2

Товар сертифицирован.

Срок службы не менее 36 месяцев с даты производства. Месяц и год производства указаны в первых 4-х цифрах серийного номера.

Инструкции, указанные в данном руководстве, не относятся к абсолютно всем ситуациям, которые могут возникнуть. Оператор должен осознавать, что контроль над практической эксплуатацией и соблюдение всех предосторожностей, входит в его непосредственные обязанности.



С отзывами и пожеланиями обращайтесь [WWW.DDE-UM.COM](http://WWW.DDE-UM.COM)



**УВЕРЕННОСТЬ В РЕЗУЛЬТАТЕ!**

[www.dde-um.com](http://www.dde-um.com)

