

СHАМPION®

Power & force

РУКОВОДСТВО ПО ЭКСПЛУАТАЦИИ КУЛЬТИВАТОР BC4311



RU РУССКИЙ

EAC

СОДЕРЖАНИЕ

ТЕХНИЧЕСКИЕ ХАРАКТЕРИСТИКИ	3
ВВЕДЕНИЕ	4
ОБЩИЕ ПРАВИЛА ТЕХНИКИ БЕЗОПАСНОСТИ	5
УСЛОВИЯ ИСПОЛЬЗОВАНИЯ КУЛЬТИВАТОРА	6
ОСНОВНЫЕ УЗЛЫ И ОРГАНЫ УПРАВЛЕНИЯ	7
КОМПЛЕКТ ПОСТАВКИ	7
СБОРКА	8
УСТАНОВКА СОШНИКА	8
РЕГУЛИРОВКА ТРОСА ВКЛЮЧЕНИЯ ВРАЩЕНИЯ ФРЕЗ	9
ОБСЛУЖИВАНИЕ РЕДУКТОРА	9
ЭКСПЛУАТАЦИЯ КУЛЬТИВАТОРА	10
МОТОРНОЕ МАСЛО	10
ЗАПРАВКА МАСЛОМ НОВОГО ДВИГАТЕЛЯ	10
ТОПЛИВО	10
ЗАПУСК ДВИГАТЕЛЯ	11
ОСТАНОВКА ДВИГАТЕЛЯ	11
ОБКАТКА ДВИГАТЕЛЯ КУЛЬТИВАТОРА	11
ТЕХНИЧЕСКОЕ ОБСЛУЖИВАНИЕ	12
ТАБЛИЦА ПО ТЕХНИЧЕСКОМУ ОБСЛУЖИВАНИЮ	12
РАБОТЫ ПО ТЕХНИЧЕСКОМУ ОБСЛУЖИВАНИЮ	13
ВОЗДУШНЫЙ ФИЛЬТР	13
ОЧИСТКА ФИЛЬТРА-ОТСТОЙНИКА КАРБЮРАТОРА	13
ТОПЛИВНЫЙ ФИЛЬТР	13
ОБСЛУЖИВАНИЕ СВЕЧИ ЗАЖИГАНИЯ	13
РЕГУЛИРОВКА КЛАПАНОВ	14
ХРАНЕНИЕ	14
ТРАНСПОРТИРОВКА	15
ДОПОЛНИТЕЛЬНОЕ ОБОРУДОВАНИЕ ДЛЯ КУЛЬТИВАТОРОВ	16
РАБОТА С НАВЕСНЫМ ОБОРУДОВАНИЕМ	17
ОБРАБОТКА ПОЧВЫ ПЛУГОМ	17
ОБРАБОТКА ПОЧВЫ ОКУЧНИКОМ	17
ВЫКАПЫВАНИЕ КОРНЕПЛОДОВ	17
ОКУЧИВАНИЕ С ПОМОЩЬЮ ПОЛОЛЬНИКОВ	17
ДЛЯ ЗАМЕТОК	18

ТЕХНИЧЕСКИЕ ХАРАКТЕРИСТИКИ

КУЛЬТИВАТОР	
Модель	BC4311
Размеры Д x Ш x В, мм	1030x450x620
Скорость вращения ножей, об/мин	180
Ширина захвата, мм	200-350-430
Глубина захвата, мм	230
Тип передачи	Ремень + цепь
Передача переднего/заднего хода	1/нет
Вес, кг	31,5
ДВИГАТЕЛЬ	
Модель	G90HK
Тип	Одноцилиндровый, четырехтактный, с воздушным охлаждением, (OHV)
Номинальная мощность при 3600 об/мин, кВт/л.с.	2,6/3,5
Максимальный вращающий момент при 3800 об/мин, Нм	4,8
Объем топливного бака, л	1,6
Холостой ход, об/мин	1400
Рабочий объем двигателя, см ³	87
Свеча зажигания	F7RTC
Тип смазки	Разбрызгивание
Тип запуска	Ручной стартер
Тип зажигания	Электронное магнето

- Технические характеристики могут быть изменены без предварительного уведомления

ВВЕДЕНИЕ

Уважаемый пользователь!

Благодарим за покупку продукции Champion. В данном руководстве приведены правила эксплуатации культиватора Champion. Перед началом работ внимательно прочтите руководство. Эксплуатируйте инструмент в соответствии с правилами и с учетом требований безопасности, а так же руководствуясь здравым смыслом. Сохраните инструкцию, при необходимости Вы всегда можете обратиться к ней.

Линейка техники Champion постоянно расширяется новыми моделями. Продукция Champion отличается эргономичной конструкцией, обеспечивающей удобство её использования, продуманным дизайном, высокой мощностью и производительностью.

В связи с изменениями в технических характеристиках, содержание руководства может не полностью соответствовать приобретенному инструменту. Производитель оставляет за собой право вносить изменения в конструкцию отдельных узлов и деталей без предварительного уведомления. Имейте это в виду, читая руководство по эксплуатации.

ОБЩИЕ ПРАВИЛА ТЕХНИКИ БЕЗОПАСНОСТИ

Внимательно прочтите данное руководство. Ознакомьтесь с устройством культиватора, прежде чем приступать к эксплуатации. Ознакомьтесь с работой рычагов управления. Знайте, что делать в экстренных ситуациях. Обратите особое внимание на информацию, которой предшествуют следующие заголовки:



ПРЕДУПРЕЖДЕНИЕ!

Указывает на опасную ситуацию, которая, если ее не избежать, может привести к смертельному исходу или получению серьезных травм.



ОСТОРОЖНО!

Указывает на опасную ситуацию, которая, если ее не избежать, может привести к получению травм средней тяжести.



ВНИМАНИЕ!

Обозначает вероятность повреждения оборудования при несоблюдении инструкций по эксплуатации изделия.

1. Во время работы держите культиватор за обе рукоятки при вращении фрез и/или работе мотора. Помните, что фрезы продолжают вращаться, даже когда вы отпустили рычаг газа. Перед тем как поставить культиватор, убедитесь в том, что фрезы полностью остановились и мотор отключен.
2. Всегда твердо стойте на земле, не теряйте равновесия, не тянитесь за культиватором. Перед началом работы осмотритесь, нет ли на вашем участке препятствий, о которые вы можете споткнуться и выпустить культиватор из рук.
3. Тщательно осмотрите площадку, на которой будет использоваться культиватор, и удалите все предметы, которые он способен отбросить.
4. Обязательно удалите с места предстоящей работы детей, животных и посторонних людей.
5. Всегда будьте внимательны. Оценивайте свои действия с позиции здравого смысла. Не работайте с культиватором, если вы устали.
6. Для работы всегда одевайтесь соответственно. Не носите широкую одежду и украшения, так как они могут попасть в движущиеся части культиватора. Наденьте прочные перчатки. Перчатки снижают передачу вибрации на ваши руки. Продолжительное воздействие вибрации может вызвать онемение пальцев и другие болезни. Носите обувь на нескользящей подошве для большей устойчивости.
7. Не работайте с агрегатом босиком или в открытых сандалиях.
8. Всегда носите защитные очки. Во избежание повреждения органов слуха рекомендуется во время работы с культиватором носить защитные наушники.
9. Чтобы снизить опасность возгорания, не допускайте накапливания остатков растительности и излишней смазки на двигателе, в зоне бензобака.
10. Запускайте двигатель осторожно, соблюдая инструкции изготовителя; следите, чтобы ноги не располагались вблизи рабочих органов.
11. Для безопасного использования культиватора следите за тем, чтобы все гайки, болты и винты были надежно затянуты.
12. Соблюдайте особую осторожность, когда вы меняете направление движения или тянете агрегат на себя.
13. Работайте только в дневное время или при хорошем искусственном освещении.
14. При работе на склонах следите за тем, чтобы не поскользнуться.
15. Соблюдайте чрезвычайную осторожность при изменении направления движения на склонах.
16. Всегда сохраняйте безопасную дистанцию относительно других людей, которые работают вместе с вами.
17. Всегда проверяйте культиватор перед работой, чтобы убедиться, что все рукоятки, крепления и предохранительные заслонки находятся в рабочем состоянии.

18. Всегда аккуратно обслуживайте и проверяйте ваш культиватор. Следуйте инструкциям по обслуживанию, указанным в данном руководстве.
19. Всегда храните культиватор в закрытом сухом месте, недоступном для детей.
20. Не пытайтесь очистить фрезы во время их вращения. Сначала отключите мотор и дождитесь полной остановки фрез.
21. Не позволяйте детям или неспособным к такой работе людям, пользоваться культиватором.
22. Не работайте с культиватором в состоянии алкогольного или наркотического опьянения
23. Не пытайтесь починить этот культиватор сами. Для осуществления квалифицированного ремонта обращайтесь к официальному дилеру Champion в Вашем регионе
24. Не заправляйте культиватор топливом вблизи источников открытого огня. Перед заправкой заглушите двигатель и убедитесь в том, что он остыл.
25. Не заправляйте культиватор и не работайте с ним внутри плохо проветриваемого помещения.
26. Не запускайте двигатель, если есть неисправность в системе зажигания.
27. Не оставляйте двигатель включенным, если временно прекращаете работу с культиватором.
28. Заглушите двигатель перед перемещением культиватора с одного места на другое.
29. Не запускайте двигатель при наличии запаха бензина.
30. Не работайте с культиватором, если бензин был пролит во время заправки. Перед запуском тщательно протрите поверхность культиватора от случайно пролитого топлива.
31. Не работайте с культиватором, если ребра цилиндра и глушитель загрязнены.
32. Не дотрагивайтесь до горячего глушителя и ребер цилиндра, так как это может привести к серьезным ожогам.

УСЛОВИЯ ИСПОЛЬЗОВАНИЯ КУЛЬТИВАТОРА

Культиватор предназначен для работы в огороде и саду. Внимательно прочтите руководство по эксплуатации двигателя, особое внимание уделите главе, где описывается запуск и остановка двигателя. Во избежание попадания масла в камеру сгорания двигателя, во время работы держите культиватор горизонтально. Не допускайте наклона культиватора свыше 20° от горизонтальной плоскости.



ВНИМАНИЕ!

Использование культиватора в любых других целях, не предусмотренных настоящим руководством, является нарушением условий гарантийного обслуживания и прекращает действие гарантийного обязательства поставщика.

Производитель и поставщик не несет ответственности за повреждения, возникшие вследствие использования культиватора не по назначению.



ВНИМАНИЕ!

Используйте для ремонта и обслуживания культиватора рекомендованное масло, топливо, сменные фильтрующие элементы, рекомендованные заводом-изготовителем запчасти. Использование не рекомендованных смазочных материалов, не оригинальных расходных материалов и запчастей лишает вас права на гарантийное обслуживание культиватора.

ОСНОВНЫЕ УЗЛЫ И ОРГАНЫ УПРАВЛЕНИЯ



Рис. 1

1. Фреза. 2. Транспортное колесо 3. Защитное крыло 4. Транспортировочная рукоятка
5. Бак топливный 6. Рабочие рукоятки нижняя часть 7. Рабочие рукоятки верхняя часть 8. Рычаг газа
9. Рычаг привода вращения фрез 10. Крышка/щуп заливной горловины 11. Стартер

КОМПЛЕКТ ПОСТАВКИ

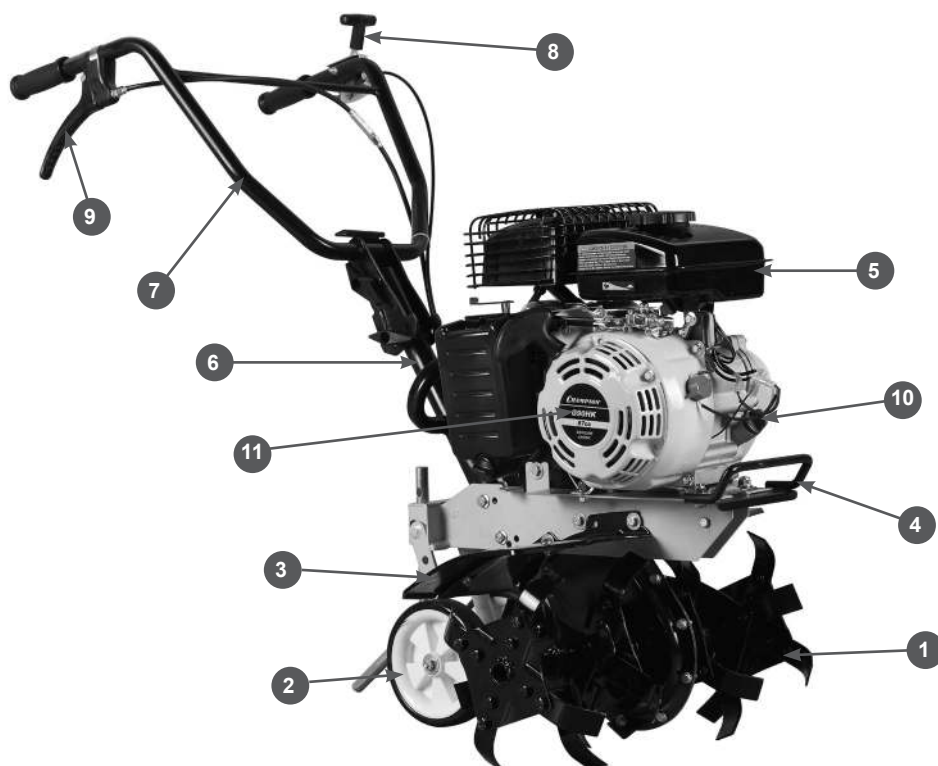

1. Фреза 2. Защитное крыло 3. Комплект крепежа 4. Сошник 5. Рабочая рукоятка

СБОРКА



Рис. 2

Установите сошник и зафиксируйте его штифтом (1). Используя крепежные болты, установите на культиватор рабочую рукоятку (2). Установите правую и левую защиту рабочих фрез (3) и сами фрезы (4). Закрепите на рабочей рукоятке рычаг газа (5) и рычаг хода (6). Перед установкой фрез вал редуктора следует смазать консистентной смазкой типа «Литол».

УСТАНОВКА СОШНИКА

Сошник обеспечивает различную глубину обработки почвы. Если вы устанавливаете сошник слишком низко, то глубина культивирования увеличится, увеличится нагрузка на двигатель, скорость культиватора замедлится. Поднимая сошник, вы увеличите скорость машины, но культивирование будет более поверхностное. Правильная установка глубины сошника зависит от типа и состава почвы.

РЕГУЛИРОВКА ТРОСА ВКЛЮЧЕНИЯ ВРАЩЕНИЯ ФРЕЗ

После сборки культиватора и запуска двигателя необходимо проверить регулировку троса включения вращения фрез.

1. Если при нажатом рычаге привода фрезы не вращаются, значит, трос длинный и его необходимо укоротить.
2. Если при отпущенном рычаге привода фрезы продолжают вращаться, трос необходимо удлинить.



Рис.3

Для удлинения троса необходимо ослабить контргайку (А) и раскрутить соединительную муфту троса (В). Для того, чтобы укоротить трос, соединительную муфту необходимо закрутить. После установки нужной длины троса, необходимо затянуть контргайку (рис.3).

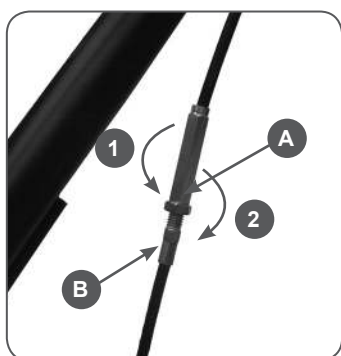

ВНИМАНИЕ!

Правильная регулировка троса обеспечивает плавное включение вращения фрез и обеспечивает неподвижность фрез на холостом ходу. Неправильная регулировка троса может привести к выходу культиватора из строя и не подлежит ремонту по гарантии.



ВНИМАНИЕ!

Перед началом работы культиватором необходимо снять транспортные колеса.

ОБСЛУЖИВАНИЕ РЕДУКТОРА



Рис.4

Редуктор культиватора поставляется с завода заполненный смазкой. В процессе эксплуатации рекомендуется через 150 часов работы производить замену смазки в редукторе.

Замену смазки в редукторе необходимо производить в авторизованном сервисном центре.

Для замены смазки снимите редуктор с культиватора, открутите болты крепления (1) половинок корпуса редуктора (рис.4). Для удаления старой смазки промойте детали редуктора керосином или дизельным топливом. Замените изношенные и поврежденные детали. Заложите свежую смазку, соберите редуктор.

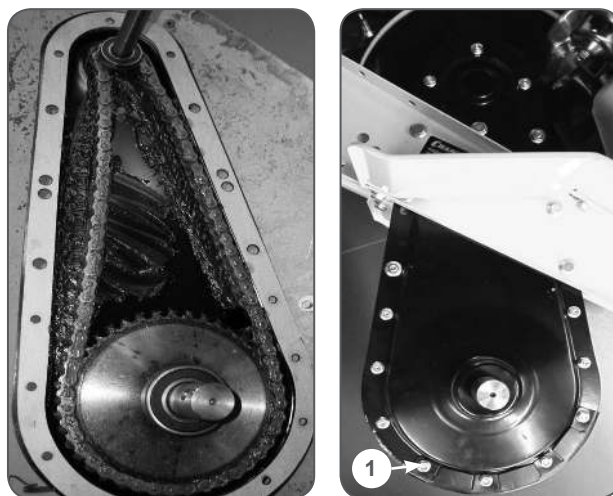
Рекомендуется для замены использовать смазку Champion EP-0, либо аналогичные смазки других производителей. Полный объем смазки в редукторе составляет 120-130гр.

ЭКСПЛУАТАЦИЯ КУЛЬТИВАТОРА

МОТОРНОЕ МАСЛО



ВНИМАНИЕ!

Культиватор поставляется с завода без масла в картере двигателя. Перед пуском в работу требуется залить рекомендованное масло в картер до необходимого уровня.

Моторное масло является важным фактором, влияющим на срок службы двигателя. Необходимо своевременно производить замену масла в картере.



ВНИМАНИЕ!

Запрещается заливать в картер масло для двухтактных двигателей.

Рекомендуется применять моторное масло для четырехтактного бензинового двигателя SE и SF по системе классификации API, или SAE 30. Вязкость масла выбирается в зависимости от температуры окружающего воздуха, при котором будет работать культиватор.

При выборе масла пользуйтесь таблицей, показанной на рис.5.



Рис.5



ВНИМАНИЕ!

Несвоевременная замена масла, работа на масле, отработавшем свой ресурс, работа без масла или на постоянно пониженном уровне масла, работа на масле не соответствующем температуре окружающей среды, приведет к выходу из строя двигателя культиватора и не подлежит ремонту по гарантии.

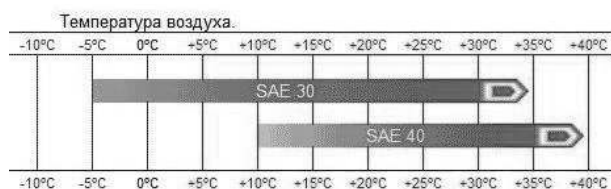

ВНИМАНИЕ!

Первая замена масла производится через 8 часов работы двигателя. Вторая замена масла через 25 часов работы двигателя. Все последующие замены масла производятся через каждые 50 часов работы двигателя.

ЗАПРАВКА МАСЛОМ НОВОГО ДВИГАТЕЛЯ



Рис.6

1. Установите культиватор на ровной горизонтальной поверхности.
2. Снимите крышку/щуп маслозаливного отверстия (1) Рис.6.
3. Залейте необходимое количество рекомендованного моторного масла
4. Установите на место крышку/щуп, не закручивая его. Снова извлеките щуп, уровень масла должен соответствовать верхней отметке на щупе (соответствует верхней отметке на щупе (соответствует нижнему краю маслозаливной горловины)).
5. Установите щуп в горловину и плотно зафиксируйте. Запустите двигатель примерно на 30 секунд, затем заглушите. Проверьте уровень масла по щупу, при необходимости откорректируйте.

ТОПЛИВО

Используйте неэтилированный бензин, с октановым числом 92. Никогда не используйте старый или загрязненный бензин или смесь масло-бензин. Избегайте попадания грязи или воды в топливный бак.

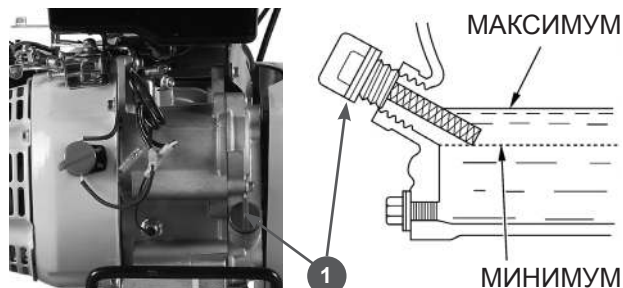

ВНИМАНИЕ!

Выход из строя двигателя по причине использования некачественного или старого топлива, а также топлива с несоответствующим октановым числом не подлежит гарантийному обслуживанию.



ВНИМАНИЕ!

Храните топливо в специально предназначенных для этой цели емкостях. Запрещается использовать для хранения канистры из пищевого пластика.



ПРЕДУПРЕЖДЕНИЕ:

Заправка топливом проводится при выключенном двигателе и в местах с хорошим проветриванием. При работе с топливом запрещается курить и применять открытый огонь. Не допускается разлив топлива. Надо предотвращать многократное или длительное касание кожи с топливом, а также вдыхания топливных паров. Запрещается доступ детей к топливу.

Не заполняйте топливный бак полностью. Заливайте бензин в топливный бак до уровня примерно на 25 мм ниже верхнего края заливной горловины, чтобы оставить пространство для теплового расширения топлива. После заправки топливного бака убедитесь в том, что пробка заливной горловины закрыта должным образом. Максимальный уровень топлива показан на Рис.7



Рис.7

ЗАПУСК ДВИГАТЕЛЯ

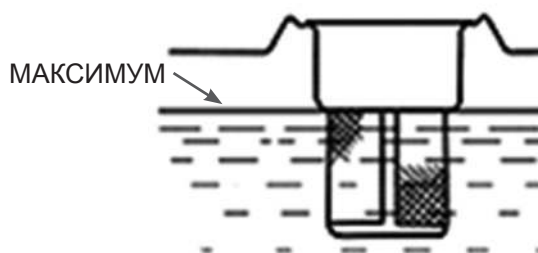

ВНИМАНИЕ!

Перед каждым запуском двигателя обязательно проверить уровень масла в картере.

1. Проверьте уровень масла в картере и уровень топлива в топливном баке.
2. Установите выключатель зажигания в положение ON(включено).
3. Закройте воздушную заслонку карбюратора.
4. Откройте топливный кран.
5. Потяните за ручку стартера, пока не почувствуете сопротивление. Затем опустите ручку стартера вниз и произведите резкий рывок.



ВНИМАНИЕ!

При запуске всегда строго выполняйте пункт «5» во избежание поломки деталей стартера.

6. После запуска откройте воздушную заслонку. Прогрейте двигатель на холостых оборотах в течение 2-3 минут.

Не отпускайте рукоятку стартера резко с верхнего положения, отпускайте рукоятку медленно, иначе шнур наматывается на маховик и произойдет поломка стартера.

Невыполнение этих требований инструкции часто приводит к поломке стартера и не подлежит ремонту по гарантии.

ОСТАНОВКА ДВИГАТЕЛЯ

Для остановки двигателя культиватора в нормальном рабочем режиме необходимо выполнять следующие действия:

1. Отпустите рычаг включения вращения фрез, рычаг газа переведите в режим холостого хода и дайте двигателю поработать примерно 1 минуту.
2. Переведите выключатель зажигания в положение OFF(Выкл.).
3. Закройте топливный кран.



ВНИМАНИЕ!

Не глушите двигатель сразу, так как это может привести к резкому повышению температуры внутри двигателя и, как следствие, к выходу его из строя.



ВНИМАНИЕ!

После остановки двигателя обязательно закрывайте топливный кран подачи топлива.



ВНИМАНИЕ!

Мгновенную остановку двигателя производить только в случае возникновения аварийной или опасной для жизни ситуации.

ОБКАТКА ДВИГАТЕЛЯ КУЛЬТИВАТОРА

Первые 8 часов работы культиватора являются временем, в течение которого происходит приработка деталей друг к другу. Поэтому на этот период соблюдайте следующие требования:



ВНИМАНИЕ!

В период обкатки не работайте на тяжелой почве с максимальным заглублением рабочих фрез. После обкатки произведите замену масла в картере двигателя.

ТЕХНИЧЕСКОЕ ОБСЛУЖИВАНИЕ

Для поддержания высокой эффективности работы культиватора необходимо периодически проверять его техническое состояние и выполнять необходимые регулировки. В таблице, приведенной ниже, указана периодичность технического обслуживания и виды выполняемых работ.



ВНИМАНИЕ!

График технического обслуживания применим к нормальным рабочим условиям. Если Вы эксплуатируете двигатель в экстремальных условиях, таких как длительная высокая нагрузка, работа при высоких температурах, при сильной влажности или запыленности, необходимо сократить сроки ТО.



ПРЕДУПРЕЖДЕНИЕ!

В выхлопных газах двигателя содержится окись углерода, поэтому обслуживание следует производить на неработающем двигателе. При необходимости произвести регулировки на работающем двигателе, обеспечьте хорошее проветривание в рабочей зоне.



ВНИМАНИЕ!

Используйте только оригинальные запасные части для выполнения технического обслуживания и ремонта. Использование запасных частей, расходных материалов не соответствующих по качеству, а также использование неоригинальных запасных частей, могут привести к выходу из строя культиватора и не подлежат замене по гарантии.

ТАБЛИЦА ПО ТЕХНИЧЕСКОМУ ОБСЛУЖИВАНИЮ

Виды работ		Перед использованием	Каждые 50 часов работы	Каждые 100 часов работы	Каждые 300 часов	При необходимости
Моторное масло	Проверить уровень	X				
	Заменить	Через первые 8 часов работы	X			
Воздушный фильтр	Проверить	X				
	Очистить		X(1)			
	Заменить			X(1)		X
Фильтр-стакан бензобака	Проверить	X				
	Очистить		X			
	Заменить					X
Топливный фильтр в бензобаке	Очистить				X	
Фильтр-отстойник карбюратора	Промыть			X		
Свеча зажигания	Проверить		X			
	Заменить			X		
Смазка редуктора	Замена	Через 150 часов работы				
Клапанный зазор	Проверить и настроить				X(2)	
Топливный бак	Очистить				X	
Зазор в клапанах	Проверить/Отрегулировать				X(2)	
Лезвия фрез	Проверить/Заменить	X				X
Крепежные детали	Проверить/Подтянуть	X				X

(1) Сервисное обслуживание должно осуществляться более часто, при работе в пыльных условиях.

(2) Эти пункты должны осуществляться в специализированном сервисном центре.

(X) Работа выполняется пользователем

РАБОТЫ ПО ТЕХНИЧЕСКОМУ ОБСЛУЖИВАНИЮ

ВОЗДУШНЫЙ ФИЛЬТР



ВНИМАНИЕ!

Засоренный воздушный фильтр препятствует потоку воздуха в карбюратор, снижает мощность двигателя и производительность культиватора. Эксплуатация двигателя без воздушного фильтра или с повреждённым воздушным фильтром будет способствовать попаданию грязи в двигатель, вызывая быстрый износ деталей двигателя. Выход из строя двигателя по причине работы с грязным воздушным фильтром не подлежит ремонту по гарантии.

1. Открутите гайку и снимите крышку воздушного фильтра
2. Проверьте состояние фильтрующего элемента и убедитесь, что он находится в чистом и исправном состоянии.
3. Грязный поролоновый фильтр промойте теплым мыльным раствором или раствором негорючей жидкости, тщательно отожмите и просушите. Смочите фильтр небольшим количеством специального масла для фильтров, либо чистым моторным маслом и тщательно отожмите.
4. Установите на место воздушные фильтры, установите крышку и закрутите гайку крепления крышки.

ОЧИСТКА ФИЛЬТРА-ОТСТОЙНИКА КАРБЮРАТОРА



Рис.8

1. Установите рычаг топливного крана(1) в положение Off (закрыто).

2. Установите под карбюратор подходящую емкость.
3. Открутите сливной болт(2) и слейте топливо из карбюратора.
4. Открутите стакан отстойника(3) и промойте его.
5. Закрутите стакан отстойника и сливной болт.

ТОПЛИВНЫЙ ФИЛЬТР



Рис.9

Внутри топливного бака установлен топливный фильтр, который совмещен с приемным штуцером топливного шланга. Фильтр выполнен в виде металлической или капроновой сетки. Рекомендуется не реже одного раза в течение 300 отработанных часов производить очистку топливного фильтра. Поврежденный фильтр необходимо заменить. Одновременно с очисткой топливного фильтра необходимо промыть и очистить топливный бак от грязи и конденсата.



ВНИМАНИЕ!

Выход из строя двигателя в результате работы с грязным топливным фильтром или грязным топливным баком не подлежит ремонту по гарантии.

ОБСЛУЖИВАНИЕ СВЕЧИ ЗАЖИГАНИЯ

В двигатель устанавливается свеча зажигания F7RTC или её эквиваленты (Champion-RN6YC, NGK-BPR7ES, Bosch-WR5DC).

**ВНИМАНИЕ!**

Использование для работы двигателя свечи зажигания, отличной по своим параметрам от рекомендованной, может привести к выходу двигателя из строя и аннулированию гарантии изготовителя.



Рис.10

1. Отсоедините колпачок свечи зажигания и удалите грязь вокруг свечи зажигания.
2. Открутите свечу зажигания свечным ключом.

**ВНИМАНИЕ!**

Никогда не выкручивайте свечу, пока двигатель полностью не остыл – опасность повреждения резьбовой части головки цилиндра.

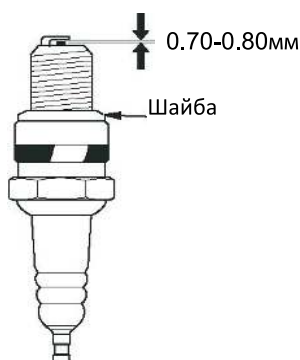
3. Проверьте свечу зажигания. Если электроды изношены или повреждена изоляция, замените её.
4. Измерьте зазор между электродами свечи зажигания специальным щупом. Зазор должен быть 0,7-0,8 мм. При увеличении, или уменьшении требуемого зазора, рекомендуется заменить свечу, так как регулировка зазора может привести к изменению качества искрообразования.
5. Аккуратно закрутите свечу зажигания руками.
6. После того, как свеча зажигания установлена на место, затяните её свечным ключом. Установите на свечу колпак.

**ВНИМАНИЕ!**

При установке новой свечи зажигания для обеспечения требуемой затяжки, заверните свечу ключом на 1/2 оборота после посадки буртика свечи на уплотнительную

шайбу. При установке бывшей в эксплуатации свечи зажигания, для обеспечения требуемой затяжки заверните свечу ключом на 1/4- 1/8 часть оборота после посадки буртика свечи на уплотнительную шайбу.

**ВНИМАНИЕ!**

Свеча зажигания должна быть надежно затянута. Не завернутая должным образом или чрезмерно затянутая свеча зажигания может привести к повреждению двигателя.

РЕГУЛИРОВКА КЛАПАНОВ**ВНИМАНИЕ!**

Зазор в клапанах необходимо проверять через каждые 300 часов работы двигателя.

ЗАЗОР В КЛАПАНАХ:

Впускной клапан $0,1 \pm 0,02$ мм (холодный двигатель).

Выпускной клапан $0,15 \pm 0,02$ мм (холодный двигатель).

ХРАНЕНИЕ

Если культиватор не будет эксплуатироваться длительное время, то необходимо выполнить специальные мероприятия по консервации. Место хранения культиватора должно быть защищено от пыли и атмосферных воздействий (дождь, снег, резкие перепады температур и т.д).

**ПРИМЕЧАНИЕ!**

Все работы по консервации проводятся на холодном двигателе.

1. Слейте топливо из топливного бака
2. При необходимости замените масло в двигателе.
3. Выверните свечу зажигания и залейте в цилиндр двигателя примерно одну столовую ложку чистого моторного масла. Проверните вал двигателя ручным стартером несколько раз, чтобы масло растеклось по трущимся поверхностям, затем верните свечу зажигания руками на место, не затягивая ключом.

4. Проверните вал двигателя с помощью ручного стартера пока не почувствуете сопротивление (клапана в этом положении закрыты).
5. Очистите ребра цилиндров от мусора, обработайте все поврежденные места, и покройте участки, которые могут заржаветь, тонким слоем масла. Смажьте рычаги управления силиконовой смазкой.

**ПРЕДУПРЕЖДЕНИЕ!**

Бензин окисляется, и портится во время хранения. Старое топливо является причиной плохого запуска, и оно оставляет смолистые отложения, которые загрязняют топливную систему и могут быть причиной выхода двигателя из строя. Гарантия не распространяется на повреждения топливной системы или двигателя, вызванные пренебрежительной подготовкой к хранению.

ТРАНСПОРТИРОВКА









При транспортировке культиватора переведите выключатель зажигания в положение OFF. Закройте топливный кран.

Зафиксируйте культиватор на ровной поверхности, исключив возможность смещения или опрокидывания.

Если культиватор работал, перед транспортировкой дайте двигателю полностью остыть.

Не наклоняйте культиватор в сторону воздушного фильтра более чем на 20°.

ДОПОЛНИТЕЛЬНОЕ ОБОРУДОВАНИЕ ДЛЯ КУЛЬТИВАТОРОВ

			
С3000 Картофеле-копалка прямая	С3005 Плуг прямой	С3009 Окучник к ТС-210	С3010 Окучник к GC-243
			
С3004 Окучник прямой створчатый	С3031 Рукоятка транспортировочная для ВС6611/ 6712 / 6612Н / 7712	С3030 Тележка прицепная для культиватора	
С3011 Окучник к ВС4401			
			
С3006 Сцеп задний	С3016 Фреза левая/правая (основа) ВС4401	С3008 Полольники-рыхлители (305/130/30) (2 шт.)	С3018 Фреза лев. ВС5602
С3032 Сцеп для 5602			С3019 Фреза прав. ВС5602
С3028 Сцеп для ВС8713			
			
С3100 Фреза "В" GC-243	С3001 Грунтозацепы широкие (2 шт.)(290/170/30/3)	С3014 Фреза левая внутренняя ВС6611/6712/6612Н/8713	С3022 Фреза ВС7712/7612Н левая внутренняя
С3101 Фреза "D" GC-243	С3002 Грунтозацепы (2шт) (360/90/30/4)	С3015 Фреза левая наружная ВС6611/6712/6612Н/8713	С3023 Фреза ВС7712/7612Н левая наружная
С3102 Фреза "А" GC-243	С3012 Грунтоз. для ВС4401 (290/90/20/3) (2 шт.)	С3021 Фреза правая внутренняя ВС6611/6712/6612Н/8713	С3025 Фреза ВС7712/7612Н правая внутренняя
С3103 Фреза "С" GC-243	С3013 Грунтоз. для GC-243 (2 шт.)(235/60/20скос/3)	С3020 Фреза правая наружная ВС6611/6712/6612Н/8713	С3026 Фреза ВС7712/7612Н правая наружная
С3007 Удлинитель для культиватора (240/30) (2 шт.)		С3027 Фреза правая средняя ВС6611/6712/6612Н/8713	
		С3024 Фреза левая средняя ВС6611/6712/6612Н/8713	С3029 Втулки противосорняковые для ТС-210 (2 шт)

* Дополнительное оборудование в комплект не входит и приобретается отдельно.

РАБОТА С НАВЕСНЫМ ОБОРУДОВАНИЕМ

ОБРАБОТКА ПОЧВЫ ПЛУГОМ

Обрабатывая почву плугом, мы срезаем и переворачиваем верхний слой, тем самым насыщая почву кислородом.

При обработке почвы плугом (С3005), необходимо использовать широкие грунтозацепные колеса (С3001) и всего один удлинитель оси (С3007), который ставится с правой стороны мотокультиватора, по ходу движения.

Применение удлинителя оси только с правой стороны обусловлено конструкцией плуга (отвал с правой стороны). Широкая ось мотокультиватора с правой стороны препятствует его развороту под действием усилия со стороны плуга.

Перед работой плуг необходимо отрегулировать на оптимальную глубину вспашки.

Это делается следующим образом: мотокультиватор устанавливается на грунтозацепных колесах на два обычных кирпича, по одному с каждой стороны, на ровной поверхности. Затем выставляем плуг на такую глубину, чтобы, опираясь на плуг, мотокультиватор находился параллельно земле. Таким образом можно выставить оптимальную глубину вспашки 65 мм (высота кирпича).

В зависимости от типа почвы, для предотвращения проскальзывания колес, можно применять грузы-утяжелители колес.

ОБРАБОТКА ПОЧВЫ ОКУЧНИКОМ

Обработка почвы окучником подразумевает два вида операций. Это либо нарезка грядок, либо окучивание уже нарезанных грядок.

Для той и другой операции мы используем один и тот же створчатый окучник (С3004) и грунтозацепные узкие колеса (С3002).



При использовании окучника для нарезки грядок необходимо установить створки на минимальную ширину, грунтозацепные колеса ставим без удлинителей оси.

При использовании окучника для окучивания грядок, необходимо установить створки окучника существенно шире, чем для нарезки грядок. Колеса можно использовать с удлинителями оси (С3007), это зависит от ширины грядок.

Также, как и при работе с плугом, в зависимости от типа почвы, можно использовать грузы-утяжелители колес.

ВЫКАПЫВАНИЕ КОРНЕПЛОДОВ

Для выкапывания корнеплодов мы используем картофелекопатель (С3000) и грунтозацепные узкие колеса (С3002), установленные через удлинители оси (С3007).



Регулировка глубины выкапывания производится на сцепке, исходя из конкретных условий работы.

ОКУЧИВАНИЕ С ПОМОЩЬЮ ПОЛОЛЬНИКОВ

Для повторного окучивания грядок, по уже обработанной земле, вместо грунтозацепных колес можно использовать полольники-рыхлители (С3008). Они устанавливаются без удлинителей оси и при работе разрыхляют почву между грядок, для насыщения верхнего слоя кислородом.

Окучник устанавливается и регулируется также, как и при работе с грунтозацепными колесами (С3002).



**ПРОИЗВОДИТЕЛЬ
ОСТАВЛЯЕТ ЗА СОБОЙ ПРАВО
ВНОСИТЬ ИЗМЕНЕНИЯ
В КОНСТРУКЦИЮ ОТДЕЛЬНЫХ ДЕТАЛЕЙ
БЕЗ ПРЕДВАРИТЕЛЬНОГО УВЕДОМЛЕНИЯ.
ПОСЛЕ ПРОЧТЕНИЯ ИНСТРУКЦИИ
СОХРАНИТЕ ЕЕ В ДОСТУПНОМ
НАДЕЖНОМ МЕСТЕ.**

www.championtool.ru