

## TRANSPORT KIT FOR GENERATORS

### ТРАНСПОРТИРОВОЧНЫЙ КОМПЛЕКТ ДЛЯ ГЕНЕРАТОРОВ

94669

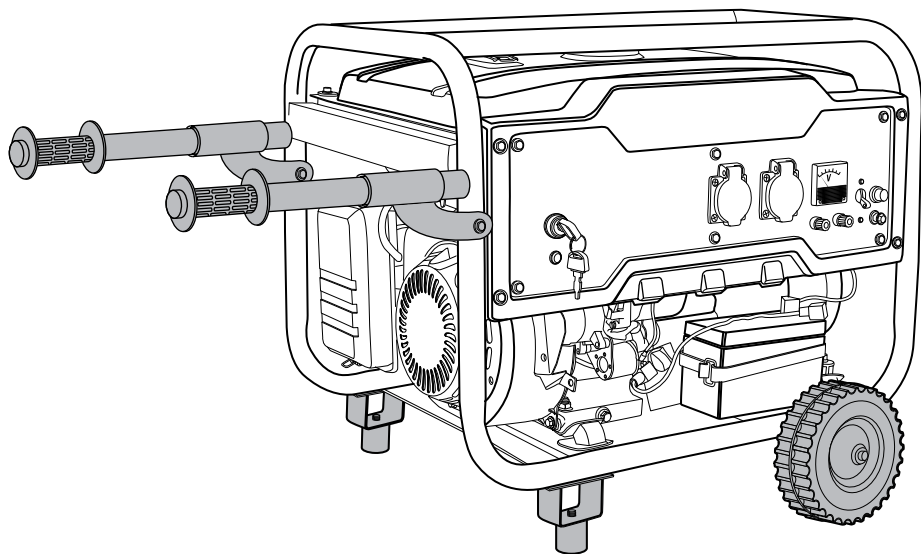

**IMPORTANT**  
**ВНИМАНИЕ**

**Read this manual before use and retain for future reference.**

Прочитайте данное руководство перед эксплуатацией устройства и сохраните его для дальнейшего использования.

The date of manufacture is indicated on the product.

Дата изготовления указана на изделии.

**Уважаемый покупатель!**

Данное изделие является технически сложным. Перед первым запуском внимательно изучите настоящее руководство по эксплуатации и строго соблюдайте все меры предосторожности!

Их несоблюдение может привести к опасным для жизни травмам!

Конструкция постоянно совершенствуется, поэтому возможны некоторые изменения, не отраженные в настоящем руководстве и не ухудшающие эксплуатационные качества изделия.

**НАЗНАЧЕНИЕ**





Набор предназначен для транспортировки генераторной установки в рабочей зоне. Подходит для моделей Denzel PS-25, PS-28, PS-33, PS-33E.

**ВНИМАНИЕ!**

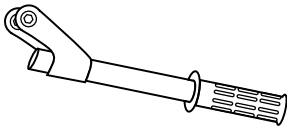
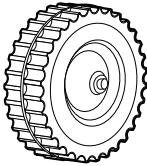
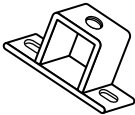
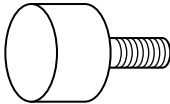
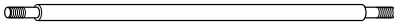
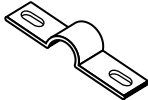
При установке набора запрещается переворачивать генератор с заправленным топливным баком и масляным картером двигателя.

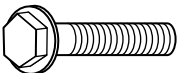
**КОМПЛЕКТАЦИЯ**

1.		Ручка	2 шт.
2.		Колесо	2 шт.
3.		Опора	2 шт.
4.		Демпфер	2 шт.
5.		Ось	1 шт.
6.		Скоба крепления оси	2 шт.

7.		Болт с фланцем М8	2 шт.
8.		Гайка самоконтрящаяся М12	2 шт.
9.		Малый болт с фланцем М8	8 шт.
10.		Гайка с фланцем М8	12 шт.

### УСТАНОВКА

1. Установите ручки 1 на раму и закрепите при помощи болтов 7 и гаек 10 (рис. 1).
2. Установите демпфер 4 на опору 3 и закрепите при помощи гаек 10 (рис. 2).
3. Установите опоры 3 на раму генератора и закрепите при помощи болтов 9 и гаек 10 (рис. 2).
4. Установите колесную ось 5 на раму генератора, закрепив ее при помощи скоб 6. Скобы закрепите при помощи болтов 9 и гаек 10 (рис. 3).
5. Установите колеса 2 на ось 5 и закрепите их при помощи гаек 8 (рис. 4).



Рис. 1



Рис. 2

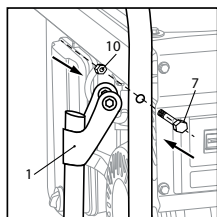

Рис. 3

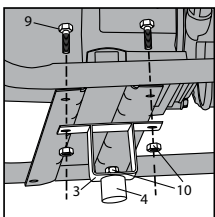

Рис. 4

### ТРАНСПОРТИРОВКА

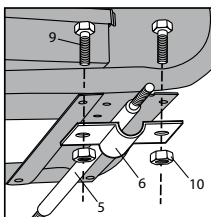
Транспортировка может осуществляться всеми видами закрытого транспорта в соответствии с правилами перевозок, действующими для каждого вида транспорта.

Условия транспортирования при воздействии климатических факторов:

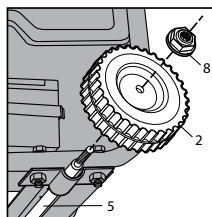
- температуре окружающего воздуха от -20 до +55 °С;
- относительной влажности воздуха до 80% при температуре +20 °С.

Во время транспортирования и погрузочно-разгрузочных работ упаковка с аппаратом не должна подвергаться резким ударам и воздействию атмосферных осадков.

Размещение и крепление транспортной тары с упакованным аппаратом в транспортных средствах должны обеспечивать устойчивое положение и отсутствие возможности ее перемещения во время транспортирования.

## **ХРАНЕНИЕ**

---

Хранение необходимо осуществлять при температуре окружающей среды от 0 до плюс 40 °С и относительной влажности воздуха не более 80% в месте, недоступном для детей.

## **СРОК СЛУЖБЫ И ХРАНЕНИЯ**

---

Средний срок службы составляет 5 лет. Срок хранения не ограничен. Дата изготовления указана на изделии.

## **РЕАЛИЗАЦИЯ И УТИЛИЗАЦИЯ**

---

Реализация оборудования осуществляется через торговые точки компаний-дилеров согласно действующему законодательству, регламентирующему правила торговли на территории стран Таможенного союза. Утилизация оборудования осуществляется в соответствии с требованиями и нормами России и стран Таможенного союза.

## **ГАРАНТИЙНЫЕ ОБЯЗАТЕЛЬСТВА**

---

На аппарат распространяется гарантия согласно срокам, указанным в гарантийном талоне. Правила гарантийного обслуживания приведены в гарантийном талоне.

## **ИМПОРТЕР**

---

Импортер и продавец в РФ: ООО «МИР ИНСТРУМЕНТА», Россия, 142700, Московская обл., г. Видное, ул. 3-я Радиальная, д. 8, пом. 1-Н, ком. 2; в РК: ТОО «Мир инструмента-Алматы», РК, Алматинская обл., Карасайский р-н, Ельтайский с/о, с. Береке. Телефон: +7 (495) 234-41-30.

Изготовитель: Zhejiang Kema Engine & Machinery Co., Ltd., Tangshang Village, Jinqing Town, Luqiao District, Taizhou City, Zhejiang, China.

Сделано в Китае.